

微型功率继电器

MY/MYK/MYQ/MYH

畅销的通用继电器 可根据使用环境和用途选用

- 与插入力小，拉拔强度大，节省配线工时的Push-in Plus端子插座（PYF-□-PU）组合使用，相比传统的螺钉端子插座，配线工时缩短60%。*
- 除标准型（MY）之外，还备有保持接点动作状态的闭锁继电器（MYK）、耐粉尘和腐蚀性气体的密封继电器（MYQ/MYH）等丰富机型。
- 可根据用途选择带动作指示灯型、带闭锁摆杆型（MY 插入型端子）

* Push-in Plus端子插座、螺钉端子插座皆可与插入型端子型组合使用（截至2015年11月本公司实测数据）

 请参见第55~57页的“**注意事项**”和“**继电器共通注意事项**”。



有关标准认证对象机型的最新消息，请参见本公司网站（www.fa.omron.com.cn）的“**规格认证/适用**”。

微型功率继电器的种类

MY 微型功率继电器	第3页起
MYK 微型功率闭锁继电器	第25页起
MYQ/MYH 微型功率密封继电器	第30页起

共通事项

共通选装件（另售）	第36页起
共通注意事项	第55页起

MY

MYK

MYQ / MYH

共通选装件（另售）

共通注意事项

MY/MYK/MYQ/MYH

机型一览表



微型功率继电器 (MY)

分类	极数	接点	插入型端子			印刷电路板用端子	外壳上部安装型
				带动作指示灯	带闭锁摆杆		
标准型 (符合电气用品安全法的产品)	2	单接点	MY2	MY2N	MY2IN(S)	MY2-02	MY2F
		双接点	MY2Z	MY2ZN			
	3	单接点	MY3	MY3N		MY3-02	MY3F
		单接点	MY4	MY4N	MY4IN(S)	MY4-02	MY4F
		双接点	MY4Z	MY4ZN	MY4ZIN(S)	MY4Z-02	MY4ZF
	交叉式双接点	MY4Z-CBG	MY4ZN-CBG				
线圈浪涌吸收用 二极管内置型 (符合电气用品安全法的产品)	2	单接点	MY2-D	MY2N-D2	MY2IN-D2(S)		
		双接点	MY2Z-D	MY2ZN-D2			
	3	单接点	MY3-D	MY3N-D2			
		单接点	MY4-D	MY4N-D2	MY4IN-D2(S)		
4	双接点	MY4Z-D	MY4ZN-D2	MY4ZIN-D2(S)			
	单接点	MY2-CR	MY2N-CR				
4	双接点	MY2Z-CR	MY2ZN-CR				
	单接点	MY4-CR	MY4N-CR	MY4IN-CR(S)			
4	双接点	MY4Z-CR	MY4ZN-CR	MY4ZIN-CR(S)			

注1. 表中的型号为UL/CSA认证产品。产品带有认证标记。(交叉式双接点 MY4Z-CBG、MY4ZN-CBG除外)

2. 插座端子的标准型、线圈浪涌吸收用二极管内置型、线圈浪涌吸收用CR回路内置型与PYF□A-E/PYF□-S/PYF□-PU的组合符合“EC适合宣言”。产品带有“CE标记”。

微型功率闭锁继电器 (MYK)

分类	极数	接点	插入型端子		印刷电路板用端子
				带动作指示灯	
标准型	2	单接点	MY2K		MY2K-02

微型功率密封继电器 (MYQ/MYH)

分类	极数	接点	插入型端子		印刷电路板用端子
				带动作指示灯	
塑料密封继电器	4	单接点	MYQ4	MYQ4N	MYQ4-02
		双接点	MYQ4Z		MYQ4Z-02
真空密封继电器	4	单接点	MY4H		MY4H-0
		双接点	MY4ZH		MY4ZH-0

有关本体和插座的组合, 请参见第36页、第38页的“选装件(另售)”中的正面连接插座、背面连接插座。

MY

MYK

MYQ / MYH

共通选装件(另售)

共通注意事项

畅销的通用继电器



- 通过线圈胶带的颜色区分和动作指示灯（LED）的颜色区分，大大提高了AC/DC线圈电压规格的识别性。
- 搭载便于检查回路的闭锁摆杆以及易于掌握动作状态的机械指示灯/动作指示灯的型号一应俱全。
- 备有多种可根据接触可靠性或耐腐蚀性选择的接点材质和接触构造。

* 标准型 极数3 (MY3) 为白色胶带上印有电压。

⚠ 请参见第55~57页的“**注意事项**”和“**继电器共通注意事项**”。

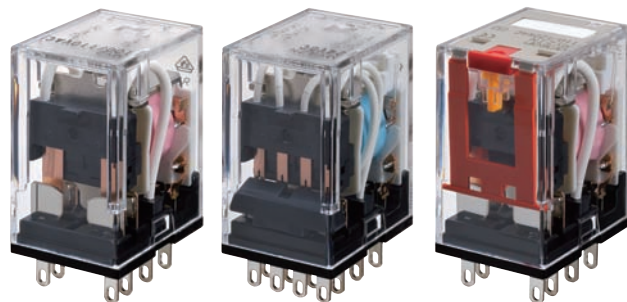

有关标准认证对象机型的最新消息，请参见本公司网站（www.fa.omron.com.cn）的“**规格认证/适用**”。

特点

1. 大大提高了AC/DC线圈电压规格的识别性

- 通过线圈胶带颜色区分*

* 标准型 极数3 (MY3) 为白色胶带上印有电压

例：MY2



线圈胶带
粉色=AC电压
AC
线圈规格

例：MY4



线圈胶带
浅蓝色=DC电压
DC
线圈规格

- 通过动作指示灯（LED）颜色区分

例：MY4



动作指示灯（LED）
红色=AC电压
AC
线圈规格

例：MY4



动作指示灯（LED）
绿色=DC电压
DC
线圈规格

2. 搭载便于检查回路的闭锁摆杆以及易于掌握动作状态的机械指示灯/动作指示灯的型号一应俱全

- 闭锁摆杆的操作方法

- 机械指示灯/LED动作指示灯

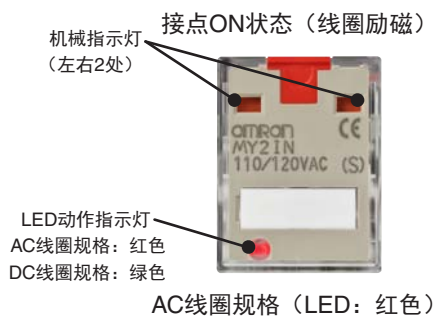
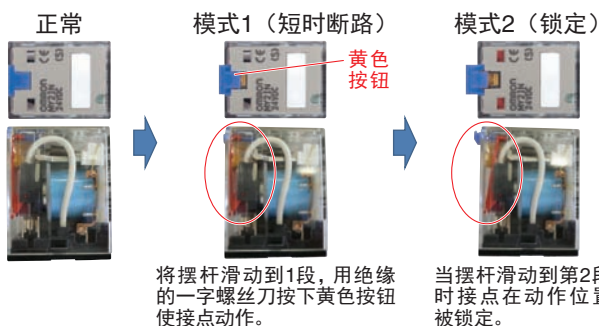

3. 备有多种可根据接触可靠性或耐腐蚀性选择的接点材质和接触构造

接触可靠性		耐腐蚀性		代表型号
接触构造	接点材质	高	低	
高 ↑	交叉式双接点	金包层+银钯合金	高	MY4Z-CBG
	双接点	金包层+银合金 镀金+银合金	低	MY4Z MY2Z
	单接点	金包层+银合金		MY4
低 ↓		银合金		MY2

MY

型号结构

型号标准

●插入型端子

标准型

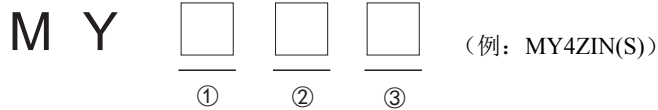

①极数

- 2: 极数2
- 3: 极数3
- 4: 极数4

②接点

- 无: 单接点
- Z: 双接点
- Z-CBG: 交叉式双接点

③选装件

- 无: 无
- N: 带动作指示灯
- IN (S): 带动作指示灯和闭锁摆杆

线圈浪涌吸收用二极管内置型

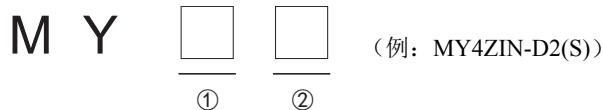

①极数和接点

- 2: 极数2 单接点
- 2Z: 极数2 双接点
- 3: 极数3 单接点
- 4: 极数4 单接点
- 4Z: 极数4 双接点

②选装件

- D: 线圈浪涌吸收用二极管内置
- N-D2: 线圈浪涌吸收用二极管内置 带动作指示灯
- IN-D2 (S): 线圈浪涌吸收用二极管内置 带动作指示灯和闭锁摆杆

线圈浪涌吸收用CR回路内置型

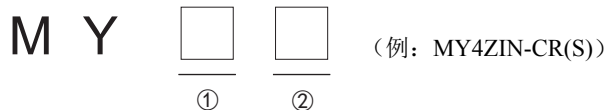

①极数和接点

- 2: 极数2 单接点
- 2Z: 极数2 双接点
- 4: 极数4 单接点
- 4Z: 极数4 双接点

②选装件

- CR: 线圈浪涌吸收用CR回路内置
 - N-CR: 线圈浪涌吸收用CR回路内置 带动作指示灯
 - IN-CR (S): 线圈浪涌吸收用CR回路内置 带动作指示灯和闭锁摆杆*
- *极数4: 仅限单/双接点

●印刷电路板用端子/外壳上部安装型

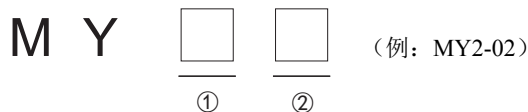

①极数和接点

- 2: 极数2 单接点
- 3: 极数3 单接点
- 4: 极数4 单接点
- 4Z: 极数4 双接点

②端子形状

- 02: 印刷电路板用端子
- F: 外壳上部安装型

MY

MYK

MYQ / MYH

共通选装件 (另售)

共通注意事项

种类 订购时, 请指定额定电压。
●插入型端子
无动作指示灯

分类	极数	接点	型号	额定电压	
标准型 (符合电气用品安全法的产品)	2	单接点	MY2	AC 12、24、100/110、110/120、200/220、220/240 DC 12、24、48、100/110	
		双接点	MY2Z	AC 12、24、100/110、110/120、200/220、220/240 DC 12、24、48、100/110	
	3	单接点	MY3	AC 12、24、100/110、110/120、200/220、220/240 DC 12、24、48、100/110	
		4	单接点	MY4	AC 12、24、100/110、110/120、200/220、220/240 DC 12、24、48、100/110
	双接点		MY4Z	AC 100/110、110/120、200/220、220/240 DC 12、24、48、100/110	
	交叉式双接点		MY4Z-CBG	AC 100/110、110/120、200/220 DC 12、24、48、100/110	
	线圈浪涌吸收用 二极管内置型 (线圈规格仅限DC)	2	单接点	MY2-D	DC 12、24、48、100/110
			双接点	MY2Z-D	DC 12、24、100/110
		3	单接点	MY3-D	DC 12、24、100/110
		4	单接点	MY4-D	DC 12、24、48、100/110
双接点			MY4Z-D	DC 12、24、48、100/110	
线圈浪涌吸收用 CR回路内置型 (线圈规格仅限AC)	2	单接点	MY2-CR	AC 100/110、110/120、200/220、220/240	
		双接点	MY2Z-CR	AC 100/110、200/220	
	4	单接点	MY4-CR	AC 100/110、110/120、200/220、220/240	
		双接点	MY4Z-CR	AC 100/110、110/120、200/220、220/240	

MY

MYK

MYQ / MYH

共通选装件(另售)

共通注意事项



带动作指示灯

分类	极数	接点	型号	额定电压
标准型 (符合电气用品安全法的产品)	2	单接点	MY2N	AC 12、24、100/110、110/120、200/220、220/240
				DC 12、24、48、100/110
		双接点	MY2ZN	AC 12、24、100/110、110/120、200/220、220/240
				DC 12、24、48、100/110
	3	单接点	MY3N	AC 12、24、100/110、110/120、200/220、220/240
				DC 12、24、48、100/110
	4	单接点	MY4N	AC 12、24、100/110、110/120、200/220、220/240
双接点		MY4ZN	AC 24、100/110、110/120、200/220、220/240	
				DC 12、24、48、100/110
交叉式双接点	MY4ZN-CBG	AC 100/110、200/220 DC 24		
线圈浪涌吸收用 二极管内置型 (线圈规格仅限DC)	2	单接点	MY2N-D2	DC 12、24、48、100/110
		双接点	MY2ZN-D2	DC 12、24、100/110
	3	单接点	MY3N-D2	DC 12、24、100/110
		双接点	MY3ZN-D2	DC 12、24、100/110
	4	单接点	MY4N-D2	DC 12、24、48、100/110
双接点		MY4ZN-D2	DC 12、24、48、100/110	
线圈浪涌吸收用 CR回路内置型 (线圈规格仅限AC)	2	单接点	MY2N-CR	AC 100/110、110/120、200/220、220/240
		双接点	MY2ZN-CR	AC 100/110、200/220
	4	单接点	MY4N-CR	AC 100/110、110/120、200/220、220/240
		双接点	MY4ZN-CR	AC 100/110、110/120、200/220、220/240

带动作指示灯和闭锁摆杆

分类	极数	接点	型号	额定电压
标准型 (符合电气用品安全法的产品)	2	单接点	MY2IN(S)	AC 100/110、200/220
	4	单接点	MY4IN(S)	AC 100/110、200/220
	双接点	MY4ZIN(S)	AC 100/110、200/220	
				DC 12、24、48
线圈浪涌吸收用 二极管内置型 (线圈规格仅限DC)	2	单接点	MY2IN-D2(S)	DC 12、24、48
	4	单接点	MY4IN-D2(S)	DC 12、24、48
双接点		MY4ZIN-D2(S)	DC 12、24、48	
线圈浪涌吸收用 CR回路内置型 (线圈规格仅限AC)	4	单接点	MY4IN-CR(S)	AC 100/110、200/220
		双接点	MY4ZIN-CR(S)	AC 100/110、200/220

● 印刷电路板用端子

分类	极数	接点	型号	额定电压
标准型 (符合电气用品安全法的产品)	2	单接点	MY2-02	AC 12、24、100/110、110/120、200/220、220/240
				DC 12、24、48、100/110
	3	单接点	MY3-02	AC 12、24、100/110、110/120、200/220、220/240
				DC 12、24、48、100/110
	4	单接点	MY4-02	AC 12、24、100/110、110/120、200/220、220/240
				DC12、24、48、100/110
4	双接点	MY4Z-02	AC 100/110、110/120、200/220	
			DC 12、24、48、100/110	

● 外壳上部安装型

分类	极数	接点	型号	额定电压
标准型 (符合电气用品安全法的产品)	2	单接点	MY2F	AC 24、100/110、110/120、200/220、220/240
				DC 12、24、48、100/110
	3	单接点	MY3F	AC 24、100/110、200/220
				DC 24、100/110
	4	单接点	MY4F	AC 24、100/110、110/120、200/220
				DC 12、24、48、100/110
4	双接点	MY4ZF	AC 200/220	
			DC 12、24	

MY

MYK

MYQ / MYH

共通选装件(另售)

共通注意事项



额定规格/性能

额定规格
操作线圈

端子形状	分类	极数	接点	无动作指示灯	带动作指示灯
插入型端子	标准型	2	单接点	MY2	MY2N
		4	单接点	MY4	MY4N
	双接点		MY4Z	MY4ZN	
	线圈浪涌吸收用 二极管内置型 (线圈规格仅限DC)	2	单接点	MY2-D	MY2N-D2
		4	单接点	MY4-D	MY4N-D2
	双接点		MY4Z-D	MY4ZN-D2	
	线圈浪涌吸收用 CR回路内置型 (线圈规格仅限AC)	2	单接点	MY2-CR	MY2N-CR
		4	单接点	MY4-CR	MY4N-CR
双接点	MY4Z-CR		MY4ZN-CR		

项目	额定电流 (mA)		线圈电阻 (Ω)	线圈电感 (H)		动作电压 (V)	复位电压 (V)	最大容许电压 (V)	功耗 (VA、W)
	50Hz	60Hz		铁片开路时	铁片动作时				
AC	12	106.5	91	46	0.17	0.33	30%以上*2 80%以下*1	额定电压的 110%	约0.9~1.3 (60Hz)
	24	53.8	46	180	0.69	1.3			
	100/110	11.7/12.9	10/11	3,750	14.54	24.6			
	110/120	9.9/10.8	8.4/9.2	4,430	19.2	32.1			
	200/220	6.2/6.8	5.3/5.8	12,950	54.75	94.07			
	220/240	4.8/5.3	4.2/4.6	18,790	83.5	136.4			
DC	12	72.7		165	0.73	1.37	10%以上*2		约0.9
	24	36.3		662	3.2	5.72			
	48	17.6		2,725	10.6	21.0			
	100/110	8.7/9.6		11,440	45.6	86.2			

注1. 额定电流、线圈电阻值指的是线圈温度为+23°C时的值。公差为AC额定电流+15%、-20%、DC线圈电阻±15%。

2. AC线圈电阻、电感的值为参考值。(60Hz时)

3. 动作特性指的是线圈温度为+23°C时的值。

4. 最大容许电压指的是环境温度为+23°C时的值。

*1. 各产品均有差异，实效值在80%以下。

为了确保正常动作，请施加额定值80%以上的电压。(线圈温度为+23°C时)

*2. 各产品均有差异，实效值在AC30%以上、DC10%以上。为确保正常复位，请设在该值以下。

端子形状	分类	极数	接点	无动作指示灯	带动作指示灯
插入型端子	标准型	2	双接点	MY2Z	MY2ZN
	线圈浪涌吸收用 二极管内置型 (线圈规格仅限DC)	2	双接点	MY2Z-D	MY2ZN-D2
		3	单接点	MY3-D	MY3N-D2
	线圈浪涌吸收用CR回路 内置型 (线圈规格仅限AC)	2	双接点	MY2Z-CR	MY2ZN-CR

项目	额定电流 (mA)		线圈电阻 (Ω)	线圈电感 (H)		动作电压 (V)	复位电压 (V)	最大容许电压 (V)	功耗 (VA、W)
	50Hz	60Hz		铁片开路时	铁片动作时				
AC	12	106.5	91	46	0.17	0.33	30%以上*2 80%以下*1	额定电压的 110%	约0.9~1.3 (60Hz)
	24	53.8	46	180	0.69	1.3			
	100/110	11.7/12.9	10/11	3,750	14.54	24.6			
	110/120	9.9/10.8	8.4/9.2	4,430	19.2	32.1			
	200/220	6.2/6.8	5.3/5.8	12,950	54.75	94.07			
	220/240	4.8/5.3	4.2/4.6	18,790	83.5	136.4			
DC	12	75		160	0.73	1.37	10%以上*2		约0.9
	24	36.9		650	3.2	5.72			
	48	18.5		2,600	10.6	21.0			
	100/110	9.1/10		11,000	45.6	86.2			

注1. 额定电流、线圈电阻值指的是线圈温度为+23°C时的值。公差为AC额定电流+15%、-20%、DC线圈电阻±15%。

2. AC线圈电阻、电感的值为参考值。(60Hz时)

3. 动作特性指的是线圈温度为+23°C时的值。

4. 最大容许电压指的是环境温度为+23°C时的值。

*1. 各产品均有差异，实效值在80%以下。

为了确保正常动作，请施加额定值80%以上的电压。

*2. 各产品均有差异，实效值在AC30%以上、DC10%以上。为确保正常复位，请设在该值以下。

端子形状	分类	极数	接点	带闭锁摆杆
插入型端子	标准型	2	单接点	MY2IN(S)
		4	单接点	MY4IN(S)
	4	双接点	MY4ZIN(S)	
	线圈浪涌吸收用 二极管内置型 (线圈规格仅限DC)	2	单接点	MY2IN-D2(S)
		4	单接点	MY4IN-D2(S)
	4	双接点	MY4ZIN-D2(S)	
线圈浪涌吸收用 CR回路内置型 (线圈规格仅限AC)	2	单接点	MY4IN-CR(S)	
	4	双接点	MY4ZIN-CR(S)	

项目	额定电压 (V)	额定电流 (mA)		线圈电阻 (Ω)	线圈电感 (H)		动作电压 (V)	复位电压 (V)	最大容许电压 (V)	功耗 (VA, W)
		50Hz	60Hz		铁片开路时	铁片动作时				
AC	100/110	11.7/12.9	10/11	3,750	14.54	24.6	80%以下*1	30%以上*2	额定电压的 110%	约0.9~1.3 (60Hz)
	200/220	6.2/6.8	5.3/5.8	12,950	54.75	94.07				
DC	12	75		160	0.73	1.37		10%以上*2		约0.9
	24	37.7		636	3.2	5.72				
	48	18.8		2,560	10.6	21				

注1. 额定电流、线圈电阻值指的是线圈温度为+23°C时的值。公差为AC额定电流+15%、-20%、DC线圈电阻±15%。

2. AC线圈电阻、电感的值为参考值。(60Hz时)

3. 动作特性指的是线圈温度为+23°C时的值。

4. 最大容许电压指的是环境温度为+23°C时的值。

*1. 各产品均有差异，实效值在80%以下。

为了确保正常动作，请施加额定值80%以上的电压。

*2. 各产品均有差异，实效值在AC30%以上、DC10%以上。为确保正常复位，请设在该值以下。

端子形状	分类	极数	接点	无动作指示灯	带动作指示灯
插入型端子	标准型	3	单接点	MY3	MY3N
		4	交叉式双接点	MY4Z-CBG	MY4ZN-CBG
印刷电路板用端子	标准型	2	单接点	MY2-02	—
		3	单接点	MY3-02	—
		4	单接点	MY4-02	—
			双接点	MY4Z-02	—
外壳上部安装型	标准型	2	单接点	MY2F	—
		3	单接点	MY3F	—
		4	单接点	MY4F	—
			双接点	MY4ZF	—

项目	额定电压 (V)	额定电流 (mA)		线圈电阻 (Ω)	线圈电感 (H)		动作电压 (V)	复位电压 (V)	最大容许电压 (V)	功耗 (VA, W)
		50Hz	60Hz		铁片开路时	铁片动作时				
AC	12	106.5	91	46	0.17	0.33	80%以下*1	30%以上*2	额定电压的 110%	约0.9~1.3 (60Hz)
	24	53.8	46	180	0.69	1.3				
	100/110	11.7/12.9	10/11	3,750	14.54	24.6				
	110/120	9.9/10.8	8.4/9.2	4,430	19.2	32.1				
	200/220	6.2/6.8	5.3/5.8	12,950	54.75	94.07				
	220/240	4.8/5.3	4.2/4.6	18,790	83.5	136.4				
DC	12	75		160	0.73	1.37	10%以上*2	约0.9		
	24	36.9		650	3.2	5.72				
	48	18.5		2,600	10.6	21.0				
	100/110	9.1/10		11,000	45.6	86.2				

注1. 额定电流、线圈电阻值指的是线圈温度为+23°C时的值。公差为AC额定电流+15%、-20%、DC线圈电阻±15%。

2. AC线圈电阻、电感的值为参考值。(60Hz时)

3. 动作特性指的是线圈温度为+23°C时的值。

4. 最大容许电压指的是环境温度为+23°C时的值。

*1. 各产品均有差异，实效值在80%以下。

为了确保正常动作，请施加额定值80%以上的电压。

*2. 各产品均有差异，实效值在AC30%以上、DC10%以上。为确保正常复位，请设在该值以下。

开关部 (接点部)

极数 (接点构成) 接触构造	2极 (2c)						3极 (3c)	
	单接点		带闭锁摆杆 (S)		双接点		单接点	
	电阻负载	感性负载 ($\cos \phi = 0.4$ 、 L/R=7ms)	电阻负载	感性负载 ($\cos \phi = 0.4$ 、 L/R=7ms)	电阻负载	感性负载 ($\cos \phi = 0.4$ 、 L/R=7ms)	电阻负载	感性负载 ($\cos \phi = 0.4$ 、 L/R=7ms)
额定负载	AC220V 5A DC24V 5A	AC220V 2A DC24V 2A	AC250V 5A DC30V 5A	AC250V 2A DC30V 2A	AC220V 5A DC24V 5A	AC220V 2A DC24V 2A	AC220V 5A DC24V 5A	AC220V 2A DC24V 2A
额定通电电流 *1	5A (10A *2)				5A		5A	
最大开关电压	AC250V DC125V						AC250V DC125V	
最大开关电流	5A		10A		5A		5A	
最大开关功率	AC1100VA DC120W	AC440VA DC48W	AC2500VA DC300W	AC500VA DC60W	AC1100VA DC120W	AC440VA DC48W	AC1100VA DC120W	AC440VA DC48W
接点材质	银				镀金+银		银	

极数 (接点构成) 接触构造	4极 (4c)									
	单接点		带闭锁摆杆 (S)		双接点		带闭锁摆杆 (S)		交叉式双接点 (CBG)	
	电阻负载	感性负载 ($\cos \phi = 0.4$ 、 L/R=7ms)	电阻负载	感性负载 ($\cos \phi = 0.4$ 、 L/R=7ms)	电阻负载	感性负载 ($\cos \phi = 0.4$ 、 L/R=7ms)	电阻负载	感性负载 ($\cos \phi = 0.4$ 、 L/R=7ms)	电阻负载	感性负载 ($\cos \phi = 0.4$ 、 L/R=7ms)
额定负载	AC220V 3A DC24V 3A	AC220V 0.8A DC24V 1.5A	AC250V 3A DC30V 3A	AC250V 0.8A DC30V 1.5A	AC220V 3A DC24V 3A	AC220V 0.8A DC24V 1.5A	AC250V 3A DC30V 3A	AC250V 0.8A DC30V 1.5A	AC220V 1A DC24V 1A	AC220V 0.3A DC24V 0.5A
额定通电电流 *1	3A (5A *2)				3A (5A *2)				1A	
最大开关电压	AC250V DC125V									
最大开关电流	3A (5A *2)								1A	
最大开关功率	AC660VA DC72W	AC176VA DC36W	AC1250VA DC150W	AC200VA DC45W	AC660VA DC72W	AC176VA DC36W	AC1250VA DC150W	AC200VA DC45W	AC220VA DC24VA	AC66VA DC12W
接点材质	金包层+银合金 (镀金+银 *3)								金包层+银钯合金	

*1. 使用插座时, 请勿超过插座的额定通电电流。

*2. () 内为带闭锁摆杆型MY□(S)的值。

*3. 印刷电路板端子型MY□-02、外壳上部安装型MY□F。

性能

极数 (接点构成) 接触构造	2极 (2c)		3极 (3c)	4极 (4c)			
	单接点	双接点	单接点	单接点	双接点	交叉式双接点 (CBG)	
接触电阻 *1 *2	50mΩ 以下						
动作时间 *3	20ms 以下						
复位时间 *3	20ms 以下						
最大开关频率	机械	18,000次/h					
	额定负载	1,800次/h					
绝缘电阻 *4 *5	100MΩ 以上						
耐电压	线圈和接点间	AC2,000V 50/60Hz 1min					
	异极接点间						
	同极接点间	AC1,000V 50/60Hz 1min				AC700V 50/60Hz 1min	
振动	耐久	10~55~10Hz 单振幅0.5mm (双振幅1.0mm)					
	误动作	10~55~10Hz 单振幅0.5mm (双振幅1.0mm)					
冲击	耐久	1,000m/s ²					
	误动作	200m/s ²					
耐久性	机械	AC5,000万次以上 DC1亿次以上 (开关频率18,000次/h)	AC5,000万次以上 DC5,000万次以上 (开关频率18,000次/h)	AC5,000万次以上 DC1亿次以上 (开关频率18,000次/h)	AC5,000万次以上 DC1亿次以上 (开关频率18,000次/h)	AC2,000万次以上 DC2,000万次以上 (开关频率18,000次/h)	AC5,000万次以上 DC5,000万次以上 (开关频率18,000次/h)
	电气 *6	50万次以上 (额定负载、开关频率1,800次/h)	20万次以上 (额定负载、开关频率1,800次/h)	50万次以上 (额定负载、开关频率1,800次/h)	20万次以上 (额定负载、开关频率1,800次/h)	10万次以上 (额定负载、开关频率1,800次/h)	5万次以上 (额定负载、开关频率1,800次/h)
故障率P水准 (参考值) *7	DC5V 1mA	DC1V 100μA	DC5V 1mA	DC1V 1mA	DC1V 100μA	DC1V 100μA	
重量	约35g	约35g	约35g	约35g	约35g	约35g	

注. 上述值为初始值。

*1. 带闭锁摆杆为100mΩ以下。

*2. 测量条件: DC5V 1A 电压下降法。

*3. 测量条件: 施加额定操作电压时不包括接点跳动。

*4. 测量条件: 用DC500V绝缘电阻计测量与耐电压项目中相同的部位。

*5. 带闭锁摆杆为1,000MΩ以上。

*6. 环境温度条件: +23°C

*7. 此值为开关频率120次/min时的值。

分类	标准型					线圈浪涌吸收用二极管内置型 (-D) / 线圈浪涌吸收用CR回路内置型 (-CR)		
	单接点/双接点			交叉式双接点 (CBG)		单接点/双接点		
接点	无动作指示灯	带动作指示灯		无动作指示灯	带动作指示灯	无动作指示灯	带动作指示灯	
		带闭锁摆杆					带闭锁摆杆	
使用环境温度 *1	-55~+70°C	-55~+60°C *2	-55~+70°C	-25~+70°C	-25~+60°C	-55~+60°C *2	-55~+60°C *2	-55~+70°C
使用环境湿度	5~85%RH					5~85%RH		

*1. 无结冰、无结露。

*2. 二极管结合部的温度以及使用元件的限制。

国际标准认证额定值

国际标准认证的额定规格值与单个产品所指定的性能规格有所不同，请务必仔细确认规格后再使用。

●UL标准认证（文件No.E41515）

型号	标准编号	类别	Listed/Recognition分类	操作线圈 额定规格	极数	接点额定规格	开关认证次数
MY2 MY2N MY2IN(S) MY2-D MY2N-D2 MY2IN-D2(S) MY2-CR MY2N-CR	UL508	NRNT2	Recognition	AC6~240V DC6~125V	2	AC 10A 250V (General Use) DC 10A 30V (General Use) AC 7A 240V (General Use) DC 7A 24V (Resistive) AC 5A 240V (General Use) AC 5A 250V (Resistive) DC 5A 30V (Resistive) AC 3A 265V (Resistive)	6,000次
						1/6HP AC250V 1/8HP AC265V 1/10HP AC120V	1,000次
						B300 Pilot Duty (Same polarity)	6,000次
MY2Z MY2ZN MY2-02 MY2F MY2Z-D MY2ZN-D2 MY2Z-CR MY2ZN-CR	UL508	NRNT2	Recognition	AC6~240V DC6~125V	2	AC 7A 240V (General Use) DC 7A 24V (Resistive) AC 5A 240V (General Use) AC 5A 250V (Resistive) DC 5A 30V (Resistive) AC 3A 265V (Resistive)	6,000次
						1/6HP AC250V 1/8HP AC265V 1/10HP AC120V	1,000次
						B300 Pilot Duty (Same polarity)	6,000次
MY3 MY3N MY3-D MY3N-D2 MY3-02 MY3F	UL508	NRNT2	Recognition	AC6~240V DC6~125V	3	DC 5A 28V (Resistive) AC 5A 240V (General Use)	6,000次
						1/6HP AC250V	1,000次
MY4 MY4N MY4IN(S) MY4-D MY4N-D2 MY4IN-D2(S) MY4Z MY4ZN MY4ZIN(S) MY4Z-D MY4ZN-D2 MY4ZIN-D2(S) MY4Z-CR MY4ZN-CR MY4ZIN-CR(S) MY4-02 MY4F MY4Z-02 MY4ZF	UL508	NRNT2	Recognition	AC6~240V DC6~125V	4	DC 5A 28V (General Use) (Same polarity) AC 5A 240V (General Use) (Same polarity) DC 5A 30V (Resistive) (Same polarity) AC 5A 250V (Resistive) (Same polarity) DC 0.2A 120V (Resistive) (Same polarity)	6,000次
						1/6HP AC250V (Same polarity) 1/10HP AC120V (Same polarity)	1,000次
						B300 Pilot Duty (Same polarity)	6,000次

MY

MYK

MYQ / MYH

共通选装件（另售）

共通注意事项

● CSA标准 (文件No.LR31928)

型号	标准编号	等级编号	操作线圈 额定规格	极数	接点额定规格	开关认证次数
MY2 MY2N MY2IN(S) MY2-D MY2N-D2 MY2IN-D2(S) MY2-CR MY2N-CR	C22.2 No.0, No.14		AC6~240V DC6~125V	2	AC 7A 240V (Resistive) DC 7A 24V (Resistive) AC 5A 240V (General Use) AC 5A 250V (Resistive) DC 5A 30V (Resistive)	6,000次
					1/6HP AC250V (Same polarity) 1/10HP AC120V (Same polarity)	1,000次
MY2Z MY2ZN MY2-02 MY2F MY2Z-D MY2ZN-D2 MY2Z-CR MY2ZN-CR	C22.2 No.0, No.14		AC6~240V DC6~125V	2	AC 7A 240V (General Use) (Same polarity) DC 7A 24V (Resistive) (Same polarity) AC 5A 240V (General Use) (Same polarity) DC 5A 30V (Resistive) AC 5A 250V (Resistive) (Same polarity) DC 0.2A 120V (Resistive)	6,000次
					1/6HP AC250V 1/10HP AC120V	1,000次
MY3 MY3N MY3-D MY3N-D2 MY3-02 MY3F	C22.2 No.0, No.14		AC6~240V DC6~125V	3	DC 5A 28V (Resistive) AC 5A 240V (General Use) AC 7A 240V (General Use) DC 7A 24V (Resistive)	6,000次
					1/6HP AC250V	1,000次
MY4 MY4N MY4N(S) MY4-D MY4N-D2 MY4IN-D2(S) MY4-CR MY4N-CR MY4IN-CR(S) MY4Z MY4ZN MY4ZIN(S) MY4Z-D MY4ZN-D2 MY4ZIN-D2(S) MY4Z-C MY4ZN-CR MY4ZIN-CR(S)	C22.2 No.14	3211 07	AC6~240V DC6~125V	4	AC 5A 240V (General Use) (Same polarity) DC 5A 28V (General Use) (Same polarity) AC 5A 250V (Resistive) (Same polarity) DC 5A 30V (Resistive) (Same polarity) DC 0.2A 120V (Resistive) (Same polarity)	6,000次
					1/6HP AC250V (Same polarity) 1/10HP AC120V (Same polarity)	1,000次
					B300 Pilot Duty (Same polarity)	6,000次
MY4-02 MY4F MY4Z-02 MY4ZF	C22.2 No.0, No.14		AC6~240V DC6~125V	4	AC 7A 240V (General Use) (Same polarity) DC 7A 24V (Resistive) (Same polarity) AC 5A 240V (General Use) (Same polarity) DC 5A 30V (Resistive) AC 5A 250V (Resistive) (Same polarity) DC 0.2A 120V (Resistive)	6,000次
					1/6HP AC250V 1/10HP AC120V	1,000次

MY

MYK

MYQ / MYH

共通选装件 (另售)

共通注意事项



● TÜV Rheinland认证 (认证编号No.R50030059)

型号	操作线圈额定规格	接点额定规格	开关认证次数
MY2Z MY2ZN MY2-02 MY2F MY2Z-D MY2ZN-D2 MY2Z-CR MY2ZN-CR	DC6~125V、 AC6~240V	AC 5A 250V (cos φ=1.0)	100,000次
MY3 MY3N MY3-D MY3N-D2 MY3-02 MY3F		AC 5A 250V (cos φ=1.0) AC 0.8A 250V (cos φ=0.4)	
MY4-02 MY4F MY4Z-02 MY4ZF		AC 3A 120V (cos φ=1.0) AC 0.8A 250V (cos φ=0.4)	

● 符合CE标记

型号	EMC指令	低电压指令	机械指令	安全类别
MY2 MY2N MY2IN(S) MY2Z MY2ZN MY2-D MY2N-D2 MY2IN-D2(S) MY2-CR MY2N-CR MY2Z-CR MY2ZN-CR MY2Z-D MY2ZN-D2 MY2F	范围外	范围内	范围外	1
MY3 MY3N MY3-D MY3N-D2 MY3F				
MY4 MY4N MY4IN(S) MY4Z MY4ZN MY4ZIN(S) MY4-D MY4N-D2 MY4IN-D2(S) MY4Z-D MY4ZN-D2 MY4ZIN-D2(S) MY4-CR MY4N-CR MY4Z-CR MY4ZN-CR MY4F MY4ZF	范围外	范围内	范围外	1

●LR (劳埃德)

型号	文件No.	Environmental Category	操作线圈额定规格	接点额定规格	开关认证次数
MY2 MY2N MY2IN(S) MY2-D MY2N-D2 MY2IN-D2(S) MY2-CR MY2N-CR	File No.98/10014	ENV2,3	AC6~240V DC6~125V	AC 10A 250V (Resistive) AC 2A 250V (PF0.4) DC 10A 30V (Resistive) DC 2A 30V (L/R=7ms)	MY2: 50,000次
MY2Z MY2ZN MY2Z-D MY2ZN-D2	File No.90/10270	ENV2,3	AC6~240V DC6~125V	DC 2A 30V 感性负载 AC 2A 200V 感性负载	MY2: 50,000次
MY4 MY4N MY4IN(S) MY4-D MY4N-D2 MY4IN-D2(S) MY4-CR MY4N-CR MY4IN-CR(S) MY4Z MY4ZN MY4ZIN(S) MY4Z-D MY4ZN-D2 MY4ZIN-D2(S) MY4Z-CR MY4N-CR MY4ZIN-CR(S)	File No.98/10014	ENV2,3	AC6~240V DC6~125V	AC 5A 250V (Resistive) AC 0.8A 250V (PF0.4) DC 5A 30V (Resistive) DC 1.5A 30V (L/R=7ms)	MY4: 50,000次

●VDE标准认证

型号	标准编号	认证编号	操作线圈额定规格	接点额定规格	开关认证次数
MY2 MY2N MY2IN(S) MY2-D MY2N-D2 MY2IN-D2(S) MY2-CR MY2N-CR	EN 61810-1	112467UG	6、12、24、 48/50、 100/110、 110/120、 200/220、 AC220/240V	AC 10A 250V (cos φ=1) DC 10A 30V (L/R=0ms)	MY2: 10,000次 MY4: 100,000次 MY4Z: 50,000次 (AC)
MY4 MY4N MY4IN(S) MY4Z MY4ZN MY4ZIN(S) MY4-D MY4N-D2 MY4IN-D2(S) MY4Z-D MY4ZN-D2 MY4ZIN-D2(S) MY4-CR MY4N-CR MY4IN-CR(S) MY4Z-CR MY4ZN-CR MY4ZIN-CR(S)			6、12、24、 48、100/110、 DC125V	AC 5A 250V (cos φ=1) DC 5A 30V (L/R=0ms)	

MY

MYK

MYQ / MYH

共通选装件 (另售)

共通注意事项



特性数据 (参考值)

● 开关容量的最大值
MY2、MY3

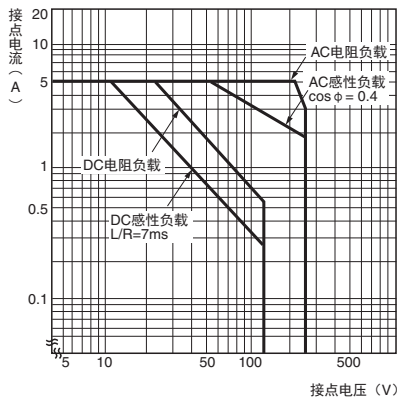

MY4、MY4Z

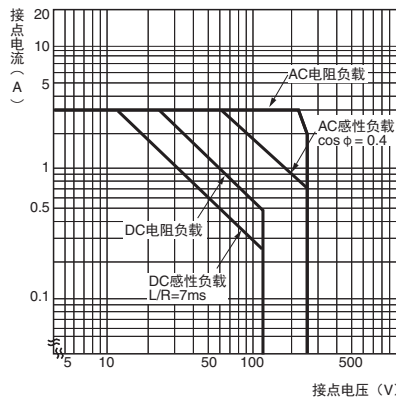

MY4Z-CBG

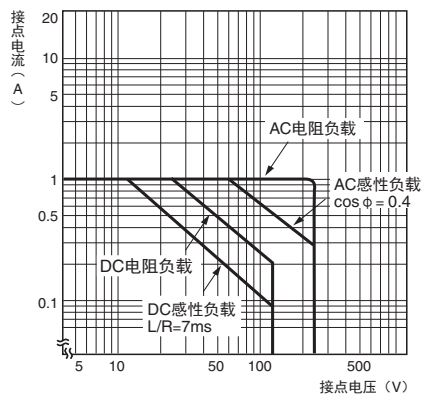

带闭锁摆杆
MY2(S)

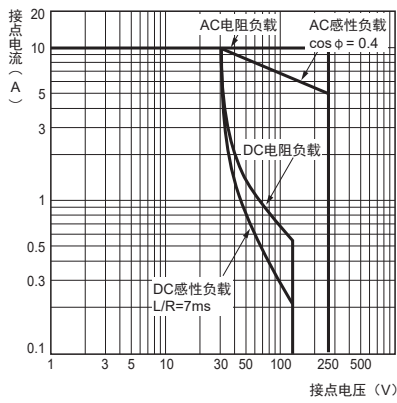

MY4(S)、MY4Z(S)

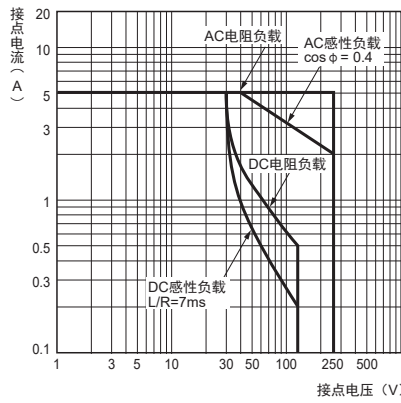

● 耐久性曲线
MY2、MY3

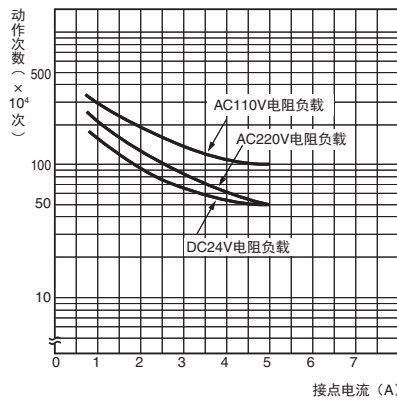

MY2、MY3

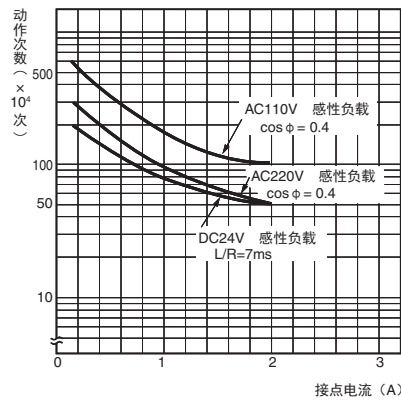

MY4

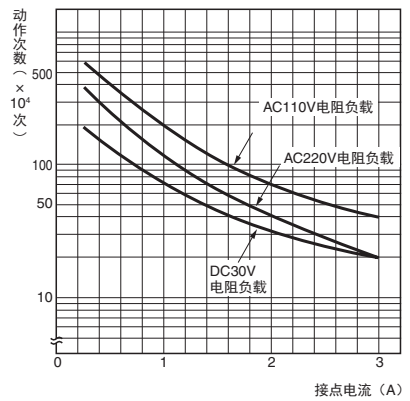

MY4

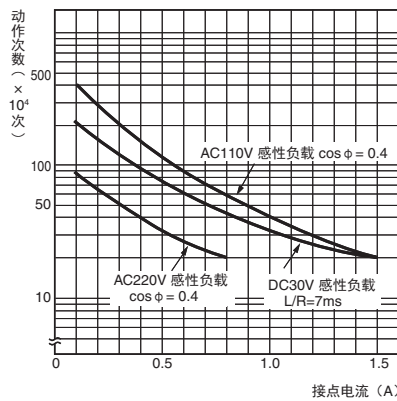

MY4Z

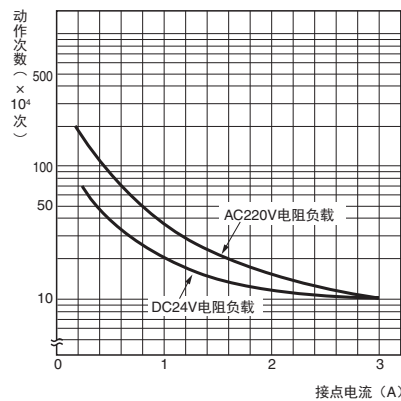

MY4Z

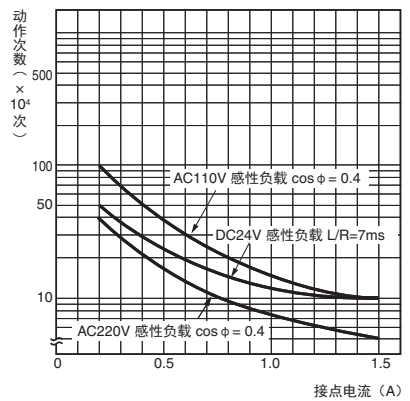

MY

MYK

MYQ / MYH

共通选装件 (另售)

共通注意事项

带闭锁摆杆

MY2(S)

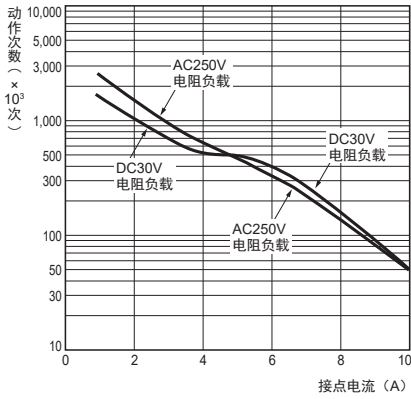

MY2(S)

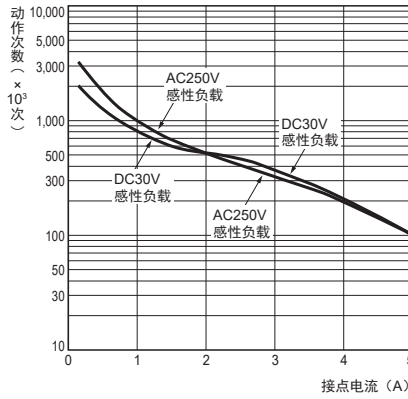

MY4(S)

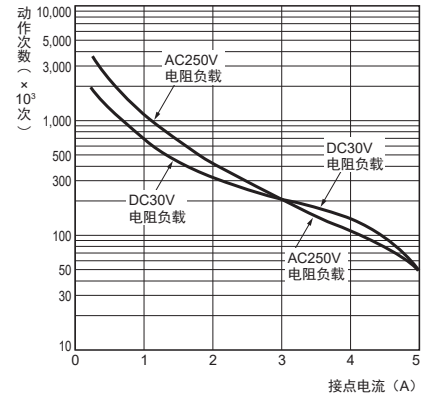

MY4(S)

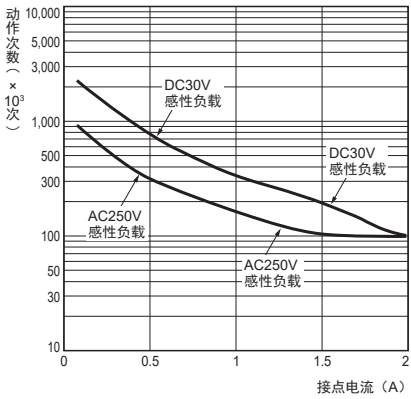

MY4Z(S)

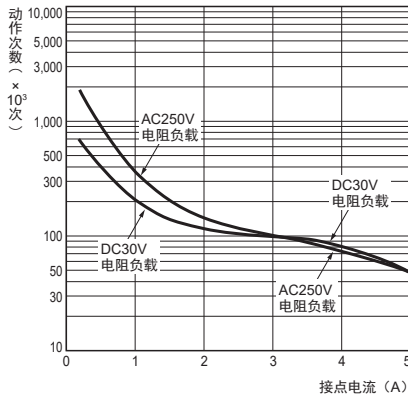

MY4Z(S)

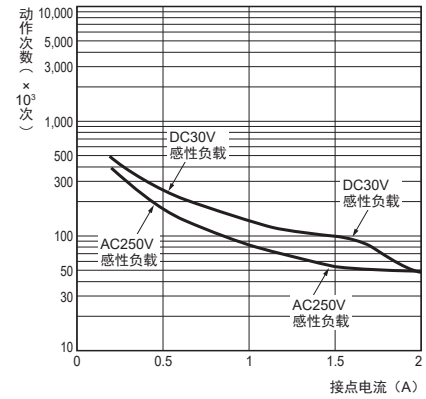

● 环境温度和动作、复位电压

MY2 AC规格

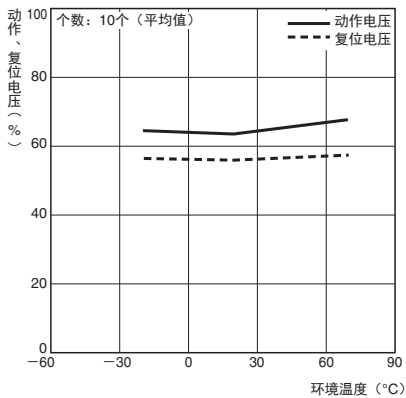

MY2 DC规格

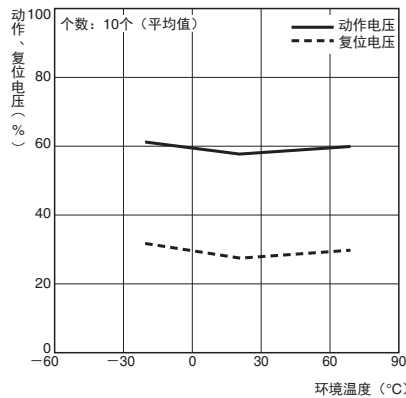

MY4 AC规格

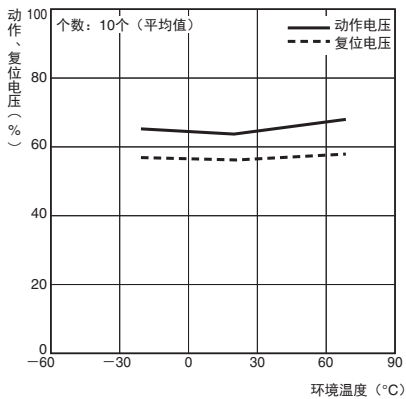

MY4 DC规格

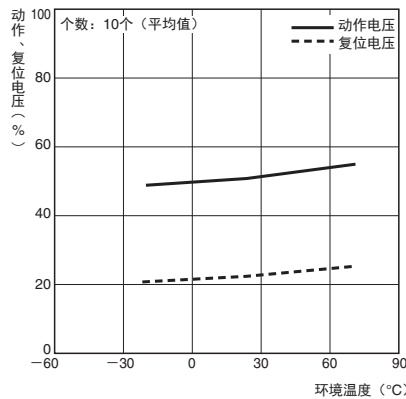

● 环境温度和线圈温度上升

MY2 AC规格 50Hz

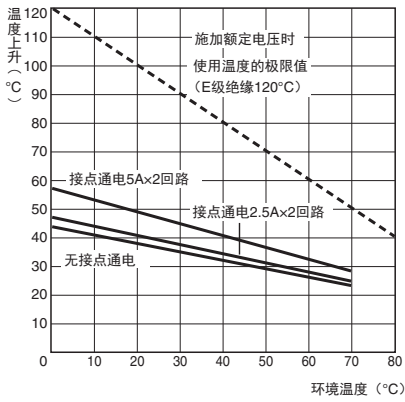

MY2 DC规格

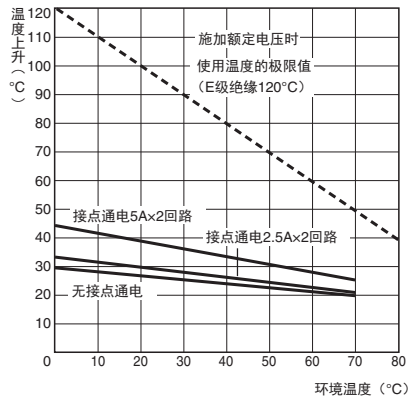

MY4 AC规格 50Hz

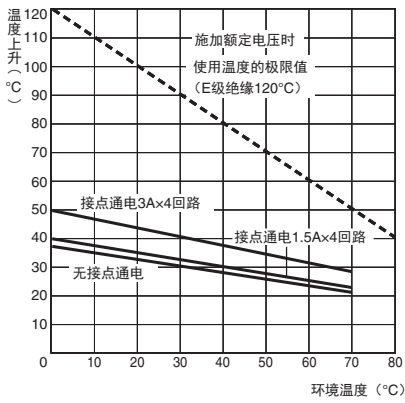

MY4 DC规格

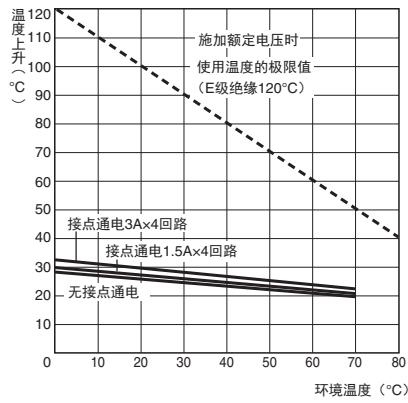

线圈浪涌吸收用二极管内置型MY□-D
有二极管

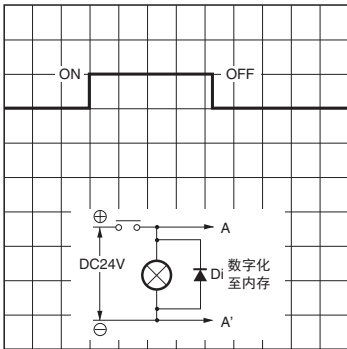

无二极管

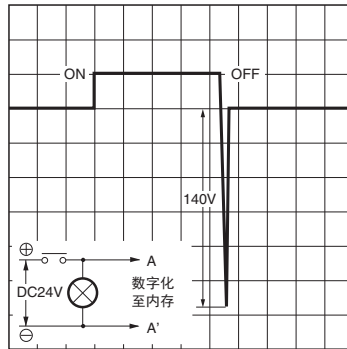

- 注1. 请注意极性。
- 2. 虽然复位时间增加, 但满足标准型规格20ms。
- 3. 二极管特性 反向耐压 1,000V
正向电流 1A

MY

MYK

MYQ / MYH

共通选装件 (另售)

共通注意事项

线圈浪涌吸收用CR回路内置型MY□-CR
有CR

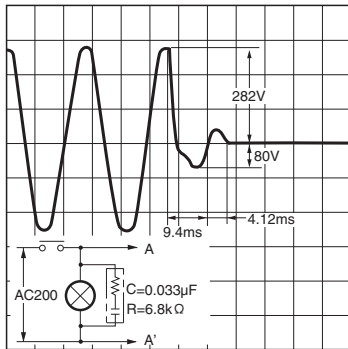

无CR

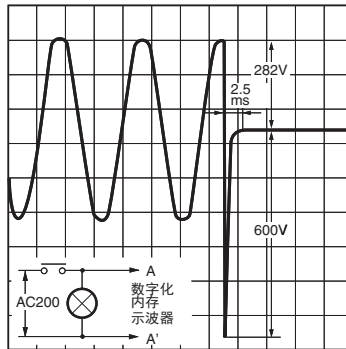

●接触可靠性试验MY4Z-CBG
(变形Allen Bradley回路)

接点负载: DC5V 1mA电阻负载
故障电平: 接点电阻100Ω

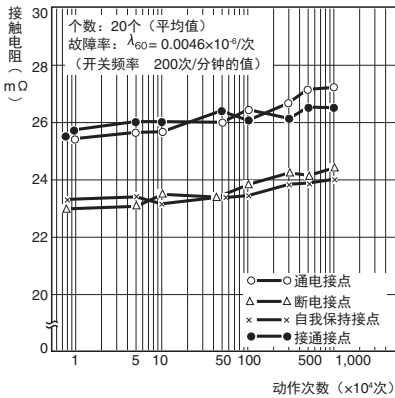

MY2/MY3/MY4/MY4Z/MY□-02/MY□F/MY(S)共通

●误动作冲击

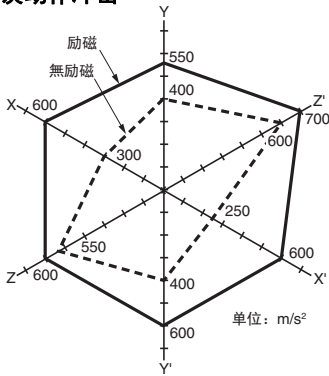

N=20
测量: 线圈在励磁以及无励磁的状态下,
3轴6个方向, 各施加3次冲击, 测量接点产生误动作时的值。
标准值: 无励磁200m/s²
励磁200m/s²

冲击方向

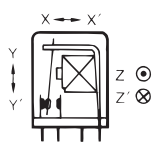

● 插入型端子

MY2、MY2N、MY2-D、MY2N-D2
MY2-CR、MY2N-CR

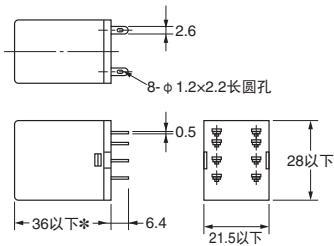
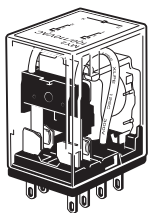

* MY2-CR AC24、MY2N-CR AC24的尺寸为53以下。

端子配置/内部连接图
(底视图)
MY2

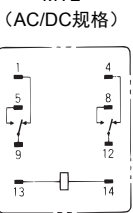

(无线圈极性)

MY2N

DC规格

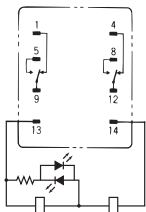

(无线圈极性)

AC规格

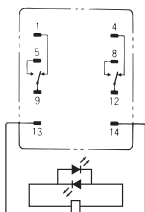

(无线圈极性)

MY2-D

(仅限DC规格)

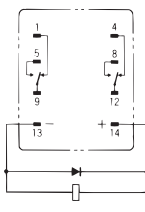

(有线圈极性)

MY2N-D2

(仅限DC规格)

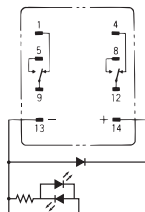

(有线圈极性)

MY2-CR

(仅限AC规格)

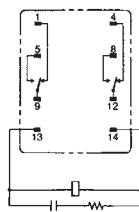

(无线圈极性)

MY2N-CR

(仅限AC规格)

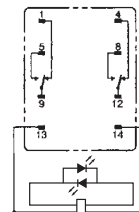

(无线圈极性)

- 注1. AC规格备有线圈断线自诊断功能。
2. LED的颜色为AC红色、DC绿色。
3. 动作指示灯显示线圈的通电情况，并非根据接点动作进行显示。

CAD数据

MY2Z、MY2ZN、MY2Z-D、MY2ZN-D2
MY2Z-CR、MY2ZN-CR

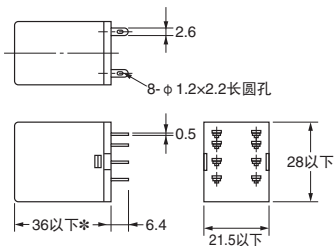
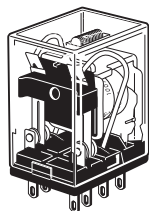

* MY2Z-CR、MY2ZN-CR的尺寸为53以下。

端子配置/内部连接图
(底视图)
MY2Z

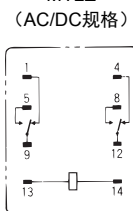

(无线圈极性)

MY2ZN

DC规格

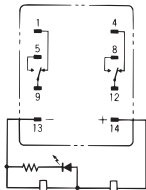

(有线圈极性)

AC规格

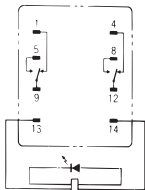

(无线圈极性)

MY2Z-D

(仅限DC规格)

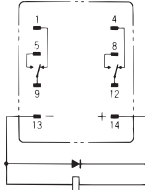

(有线圈极性)

MY2ZN-D2

(仅限DC规格)

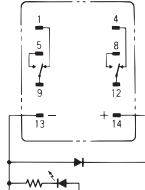

(有线圈极性)

MY2Z-CR

(仅限AC规格)

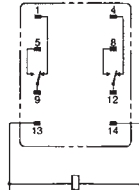

(无线圈极性)

MY2ZN-CR

(仅限AC规格)

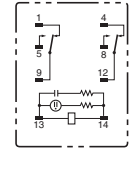

(无线圈极性)

- 注1. AC规格备有线圈断线自诊断功能。
2. LED的颜色为AC红色、DC绿色。
3. 动作指示灯显示线圈的通电情况，并非根据接点动作进行显示。

CAD数据

MY3、MY3N、MY3-D、MY3N-D2

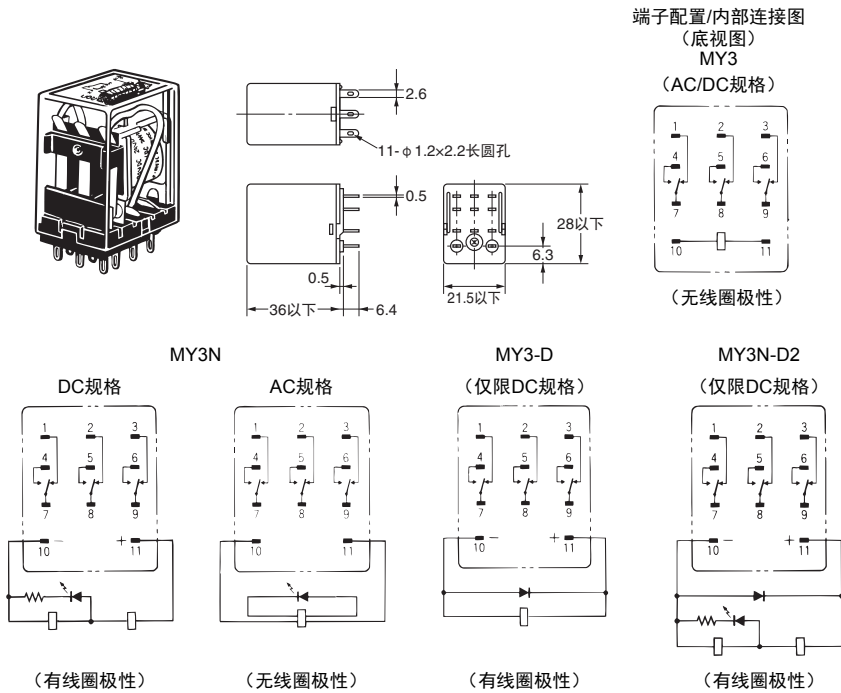

- 注1. AC规格备有线圈断线自诊断功能。
2. LED的颜色为AC红色、DC绿色。
3. 动作指示灯显示线圈的通电情况，并非根据接点动作进行显示。

CAD数据

MY4、MY4N、MY4-D、MY4N-D2
MY4-CR、MY4N-CR

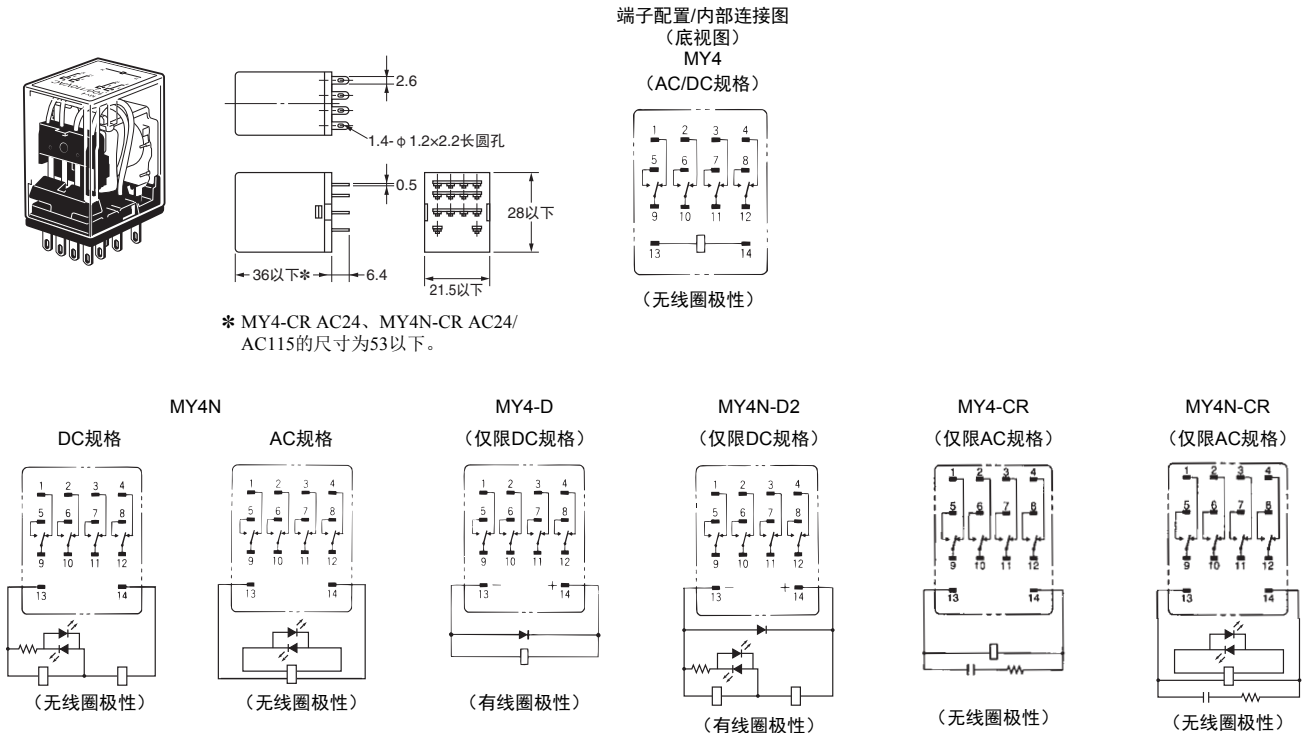

* MY4-CR AC24、MY4N-CR AC24/AC115的尺寸为53以下。

- 注1. AC规格备有线圈断线自诊断功能。
2. LED的颜色为AC红色、DC绿色。
3. 动作指示灯显示线圈的通电情况，并非根据接点动作进行显示。

CAD数据

MY

MYK

MYQ / MYH

共通选装件 (另售)

共通注意事项

MY4Z、MY4ZN、MY4Z-D、MY4ZN-D2
MY4Z-CR、MY4ZN-CR

端子配置/内部连接图
(底视图)
MY4Z
(AC/DC规格)

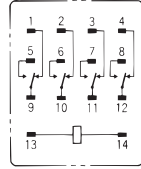
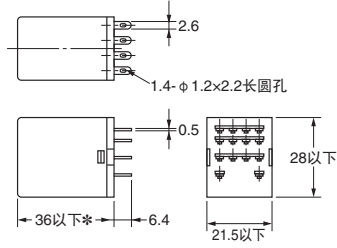
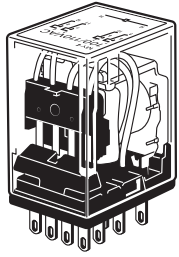

(无线圈极性)

MY4ZN

DC规格

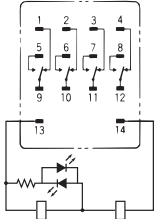

(无线圈极性)

AC规格

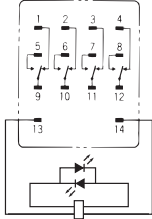

(无线圈极性)

MY4Z-D

(仅限DC规格)

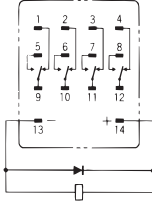

(有线圈极性)

MY4ZN-D2

(仅限DC规格)

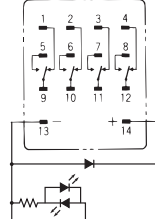

(有线圈极性)

MY4Z-CR

(仅限AC规格)

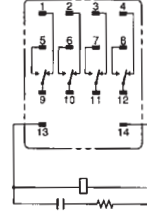

(无线圈极性)

MY4ZN-CR

(仅限AC规格)

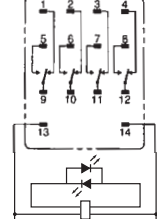

(无线圈极性)

- 注1. AC规格备有线圈断线自诊断功能。
2. LED的颜色为AC红色、DC绿色。
3. 动作指示灯显示线圈的通电情况，并非根据接点动作进行显示。

CAD数据

MY2IN(S)
MY2IN-D2(S)

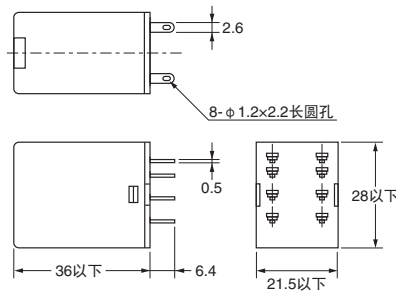
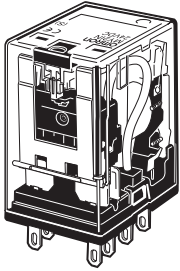

端子配置/内部连接图 (底视图)

MY2IN(S)
(AC规格)

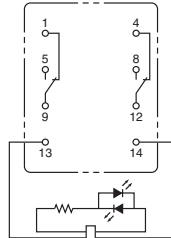

MY2IN(S)
(DC规格)

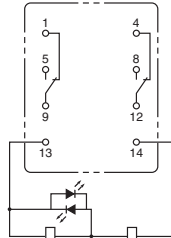

MY2IN-D2(S)
(仅限DC规格)

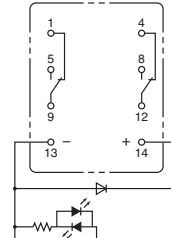

注. 对于DC规格，请在确认线圈极性后正确接线。

MY4(Z) IN(S)
MY4(Z) IN-D2(S)
MY4(Z) IN-CR(S)

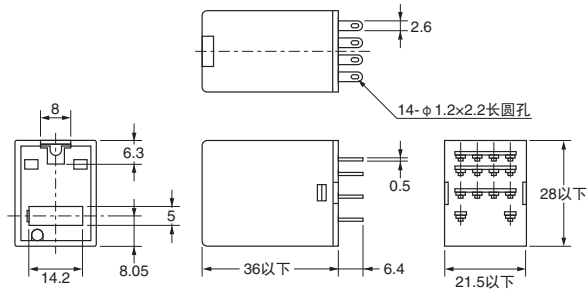
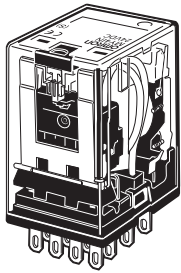

端子配置/内部连接图 (底视图)

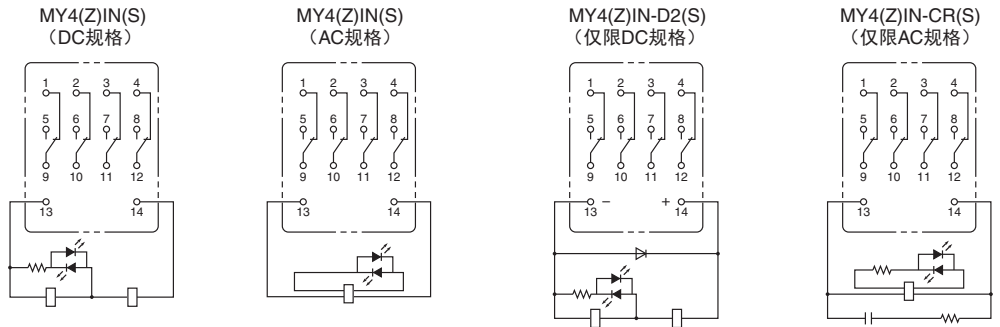

注. 对于DC规格, 请在确认线圈极性后正确接线。

MY4Z-CBG
MY4ZN-CBG

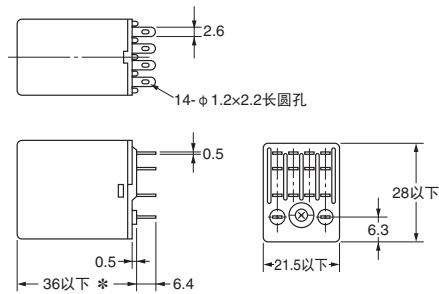
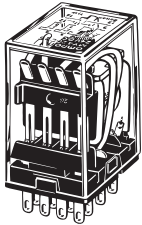

* MY4ZN-CBG-CR的尺寸为53以下。

端子配置/内部连接图 (底视图)

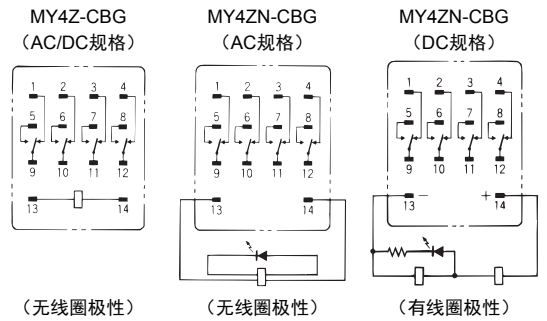

MY

MYK

MYQ / MYH

共通选装件 (另售)

共通注意事项



●印刷电路板用端子

- MY2-02
- MY3-02
- MY4-02
- MY4Z-02



插图、外形图为MY4-02。
2、3极也以此为标准。

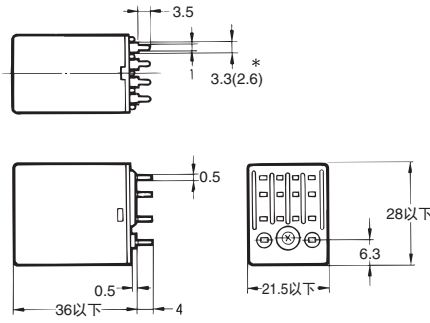

* () 内的尺寸为MY4-02。

印刷电路板加工尺寸 (底视图)

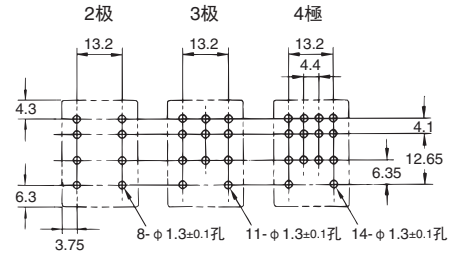

- 注1. 尺寸公差为±0.1。
- 注2. 端子配置/内部连接图请参见MY2、MY3、MY4、MY4Z。

●外壳上部安装型

- MY2F
- MY3F
- MY4F
- MY4ZF



插图为MY4F。
2、3极也以此为标准。

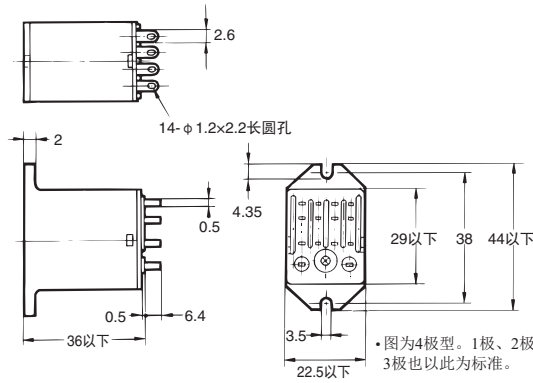

* 图为4极型。1极、2极、3极也以此为标准。

安装孔加工尺寸

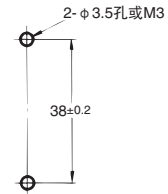

注. 端子配置/内部连接图请参见MY2、MY3、MY4、MY4Z。

CAD数据

微型功率闭锁继电器 保持接点的动作状态

- 以磁性锁定式保持接点的低功耗型。
- 搭载机械指示灯动作状态一目了然。

⚠ 请参见第55~57页的“**注意事项**”和“**继电器共通注意事项**”。



特点

闭锁继电器 MYK

保持接点的动作状态。

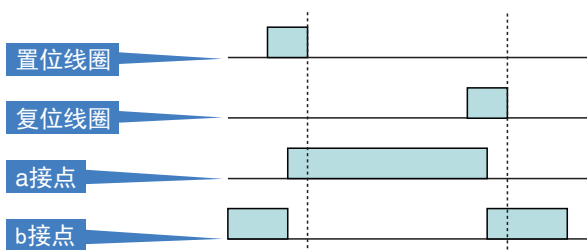

向置位线圈施加电压a接点为ON，即使施加到置位线圈的电压消失仍保持接点状态，向复位线圈施加电压a接点为OFF且b接点为ON。*

* MYK为磁性锁定式。

机械指示灯让接点的动作状态一目了然。

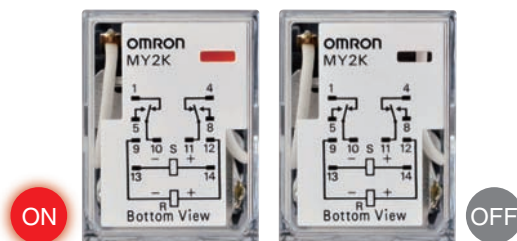

MYK

型号结构

型号标准

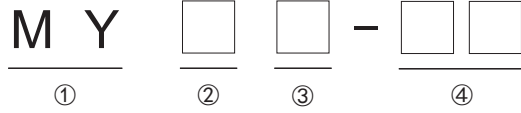

①基本型号

MY: 微型功率继电器

③种类

K: 闭锁继电器

②极数和接点

2: 2极 单接点

④选装件、端子形状

无: 插入型端子

02: 印刷电路板用端子

种类

订购时, 请指定额定电压。

本体

●插入型端子

分类	极数	接点	型号	额定电压
标准型 (符合电气用品安全法的产品)	2	单接点	MY2K	AC 12、24、100、100/110
				DC 12、24、48

●印刷电路板用端子

分类	极数	接点	型号	额定电压
标准型 (符合电气用品安全法的产品)	2	单接点	MY2K-02	AC 24、100
				DC 12、24

MY

MYK

MYQ / MYH

共通选装件 (另售)

共通注意事项

额定规格/性能

额定规格

●操作线圈

额定电压 (V)	置位线圈			复位线圈			动作电压 (V)	复位电压 (V)	最大容许电压 (V)	功耗 (VA, W)		
	额定电流 (mA)		线圈电阻 (Ω)	额定电流 (mA)		线圈电阻 (Ω)				置位线圈	复位线圈	
	50Hz	60Hz		50Hz	60Hz							
AC	12	57	56	72	39	38.2	130	80%以下*	80%以下	额定电压的110%以下	约0.6~0.9 (60H)	约0.2~0.5 (60H)
	24	27.4	26.4	320	18.6	18.1	550				约1.3	约0.6
	100	7.1	6.9	5,400	3.5	3.4	3,000					
DC	12	110		110	50		235					
	24	52		470	25		940					
	48	27		1,800	16		3,000					

注1. AC用额定电流为半波整流, 其值是使用DC电流计所测量的值。

注2. 额定电流、线圈电阻指的是线圈温度为+23°C时的值。公差为AC额定电流+15%、-20%、DC线圈电阻±15%。

注3. AC线圈电阻的值为参考值。

注4. 动作特性指的是线圈温度为+23°C时的值。

注5. 最大容许电压指的是环境温度为+23°C时的值。

* 各产品均有差异, 实效值在80%以下。

●开关部 (接点部)

极数 (接点构成)	2极 (2c)	
	单接点	
	电阻负载	感性负载 (cos φ=0.4、L/R=7ms)
接触构造		
负载		
额定负载	AC220V 3A DC24V 3A	AC220V 0.8A DC24V 1.5A
额定通电电流	3A	
最大开关电压	AC250V DC125V	
最大开关电流	3A	
最大开关功率	AC660VA DC72W	AC176VA DC36W
接点材质	镀金+银	

性能

接触电阻*1	50mΩ以下	
置位	动作时间*2	AC30ms以下、DC15ms以下
	最小脉冲宽度	AC60ms、DC30ms
复位	复位时间*2	AC30ms以下、DC15ms以下
	最小脉冲宽度	AC60ms、DC30ms
最大开关频率	机械	18,000次/h
	额定负载	1,800次/h
绝缘电阻*3	100MΩ以上	
耐电压	线圈和接点间 异极接点间	AC1,500V 50/60Hz 1min
	同极接点间	AC1,000V 50/60Hz 1min
	置位、复位线圈间	
振动	耐久	10~55~10Hz 单振幅0.5mm (双振幅1.0mm)
	误动作	10~55~10Hz 单振幅0.5mm (双振幅1.0mm)
冲击	耐久	1,000m/s ²
	误动作	200m/s ²
耐久性	机械	1亿次以上 (开关频率18,000次/h)
	电气*4	20万次以上 (额定负载开关频率1,800次/h)
故障率P水准 (参考值)*5	DC1V 1mA	
使用环境温度*6	-55~+60°C	
使用环境湿度	5~85%RH	
重量	约30g	

注. 上述值为初始值。

*1. 测量条件: DC5V 1A 电压下降法。

*2. 测量条件: 施加额定操作电压时不包括接点跳动。

*3. 测量条件: 用DC500V绝缘电阻计测量与耐电压项目中相同的部位。

*4. 环境温度条件: +23°C

*5. 此值为开关频率120次/min时的值。

*6. 无结冰、无结露。



特性数据 (参考值)

MY

MYK

MYQ / MYH

共通选装件 (另售)

共通注意事项

开关容量的最大值 MY2K(-02)

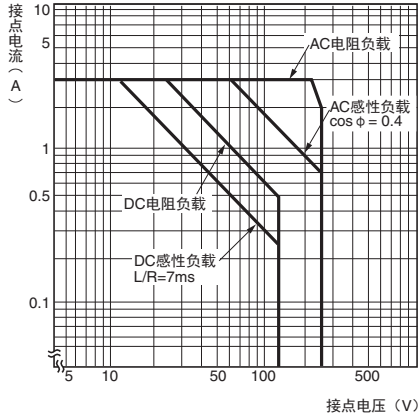

耐久性曲线 MY2K(-02)

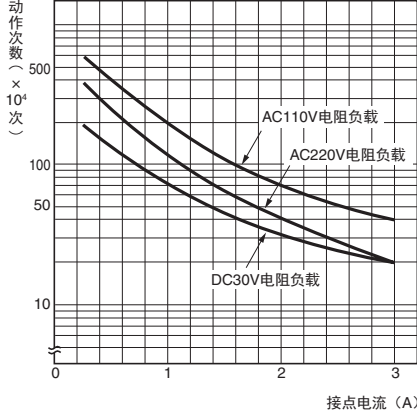

MY2K(-02)

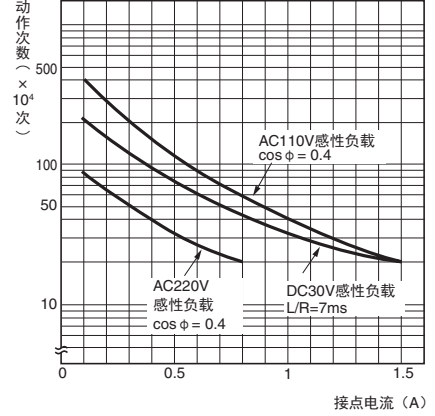

抗磁场干扰 (外部磁场) MY2K DC24V

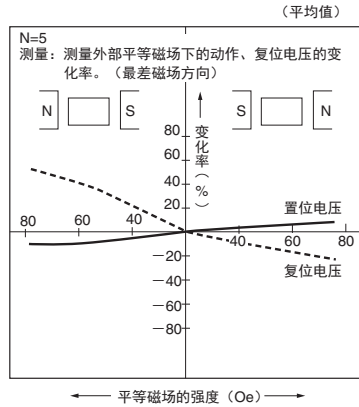

闭锁 (保持力) 的衰减曲线 MY2K DC24V

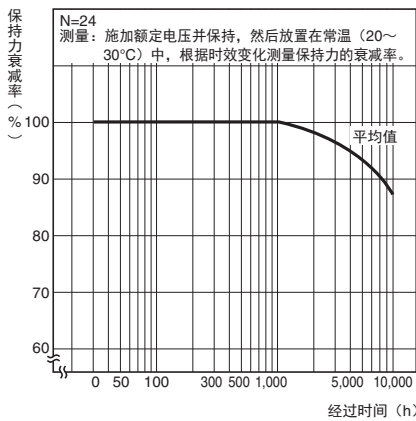

误动作冲击 MY2K AC100V

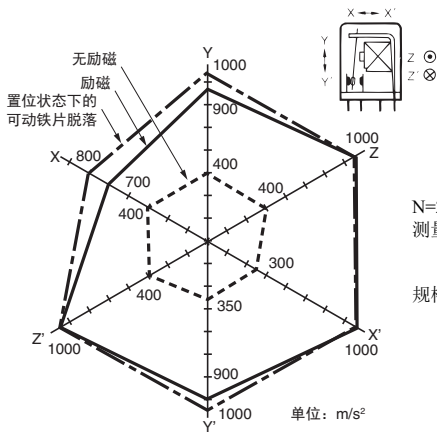

N=20

测量: 往3轴6个方向, 无励磁施加3次冲击、励磁施加2次冲击、测量接点产生误动作时的值。

规格值: 无励磁 $200m/s^2$
励磁 $200m/s^2$

外形尺寸

带 CAD数据 标记的商品备有2维CAD图、3维CAD模型的数据。
CAD数据可从网站www.fa.omron.com.cn下载。

● 插入型端子
MY2K

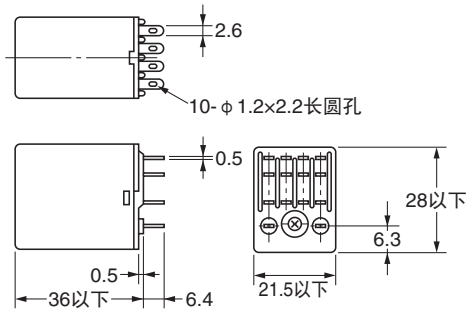
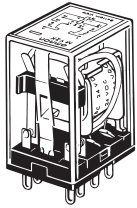

端子配置/内部连接图
(底视图)

AC用

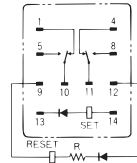

注. R是安培匝数补偿用电阻器。
内置AC50V以上的规格。
(无线圈极性)

DC用

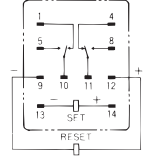

注. 请充分注意置位线圈与复位线圈的极性。连接错误可能会导致误动作。

● 印刷电路板用端子
MY2K-02

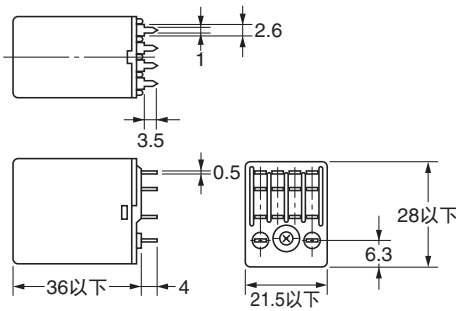
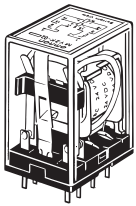

印刷电路板加工尺寸
(底视图)

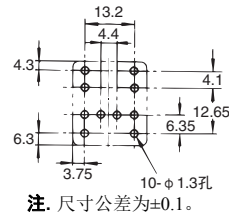

注. 尺寸公差为±0.1。

MY

MYK

MYQ / MYH

共通选装件 (另售)

共通注意事项

MY

密封继电器 耐粉尘和腐蚀性气体



- 不易受周围环境影响的塑料密封继电器 (MYQ)、真空密封继电器 (MYH)
- 高密封性构造, 适合在产生氯气、硫化气体、硅气体等腐蚀性气体或产生盐害和粉尘的环境中使用。
- 高密封性构造, 避免继电器接触不良。

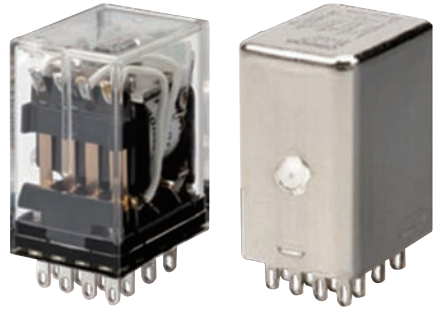

有关标准认证对象机型的最新消息, 请参见本公司网站 (www.fa.omron.com.cn) 的“规格认证/适用”。

⚠ 请参见第55~57页的“注意事项”和“继电器共通注意事项”。

MYK

特点

高密封性继电器 (插入型端子)

密封性	保护结构	代表继电器	特点
高 ↑ 低 ↓	 真空密封型	MYH	腐蚀性气体无法侵入继电器内部, 外层也是耐腐蚀性的金属或玻璃外壳、外罩等情况下封入惰性气体 (N ₂) 的密封构造
	 塑料密封型	MYQ	为了不易受腐蚀性环境气体的影响, 以树脂外壳、外罩等密封的构造
	 闭锁型 (壳内)	MY、MY4Z-CBG	将继电器置于壳内, 防止异物接触的保护构造

MYQ/MYH

塑料密封继电器MYQ

在发生盐害或粉尘飞扬的环境中实现高可靠性。

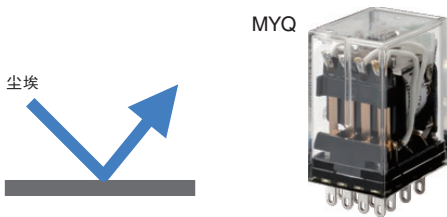

真空密封继电器MYH

在粉尘飞扬的环境、存在腐蚀性气体 (氯体、硫化气体、硅气体) 的环境中实现高可靠性。

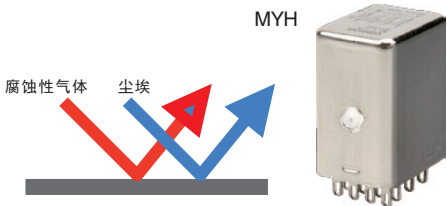

共通选装件 (另售)

共通注意事项

型号结构

型号标准

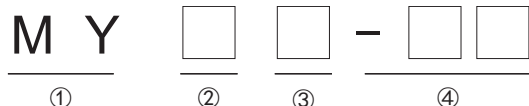

①基本型号

MY: 微型功率继电器

③种类

无: 无

N: 带动作指示灯*

*仅限MYQ (塑料密封继电器)

②接点和密封

Q4: 4极 单接点 塑料密封

Q4Z: 4极 双接点 塑料密封

4H: 4极 单接点 真空密封

4ZH: 4极 双接点 真空密封

④选装件、端子形状

无: 插入型端子

02: 塑料密封继电器 印刷电路板用端子

0: 真空密封继电器 印刷电路板用端子

种类

订购时, 请指定额定电压。

塑料密封继电器

●插入型端子

分类	极数	接点	型号	带动作指示灯	
				型号	额定电压
标准型 (符合电气用品安全法的产品)	4	单接点	MYQ4	MYQ4N	AC 100/110、110/120、200/220、220/240
					DC 24
	双接点	MYQ4Z	AC 100/110、110/120、200/220	DC 12、24、48、100/110	
					DC 12、24

●印刷电路板用端子

分类	极数	接点	型号	额定电压
标准型 (符合电气用品安全法的产品)	4	单接点	MYQ4-02	AC 50、200/220、220/240
				DC 24
	双接点	MYQ4Z-02	AC 100/110	
			DC 24、48	

真空密封继电器

●插入型端子

分类	极数	接点	型号	额定电压
标准型 (符合电气用品安全法的产品)	4	单接点	MY4H	AC 24、100/110、110/120
				DC 12、24、48、100/110
	双接点	MY4ZH	AC 24、100/110、110/120	
			DC 12、24、48、100/110	

●印刷电路板用端子

分类	极数	接点	型号	额定电压
标准型 (符合电气用品安全法的产品)	4	单接点	MY4H-0	AC 110/120
				DC 24
	双接点	MY4ZH-0	DC 24、100/110	

MY

MYK

MYQ/MYH

共通选装件(另售)

共通注意事项



MYQ/MYH

额定规格/性能

●操作线圈

额定电压 (V)	额定电流 (mA)		线圈电阻 (Ω)	线圈电感 (H)		动作电压 (V) *1	复位电压 (V) *2	最大容许电 (V)	功耗 (VA、W)
	50Hz	60Hz		铁片开路时	铁片动作时				
AC	24	53.8	46	180	0.69	1.3	80%以下	30%以上	约0.9~1.3 (60Hz)
	100/110	11.7/12.9	10/11	3,750	14.54	24.6			
	110/120	9.9/10.8	8.4/9.2	4,430	19.2	32.1			
	200/220	6.2/6.8	5.3/5.8	12,950	54.75	91.07			
	220/240	4.8/5.3	4.2/4.6	18,790	83.5	136.4			
DC	12	75		165	0.734	1.37	10%以上	额定电压的 110%以下	约0.9
	24	36.9		650	3.2	5.72			
	48	18.5		2,600	10.6	21.0			
	100/110	9.1/10		11,000	45.6	86.0			

注1. 额定电流、线圈电阻值指的是线圈温度为+23°C时的值。公差为AC额定电流+15%、-20%、DC线圈电阻±15%。

2. AC线圈电阻、线圈电感的值为参考值。

3. 动作特性指的是线圈温度为+23°C时的值。

4. 最大容许电压指的是环境温度温度为+23°C时的值。

*1. 各产品均有差异，实效值在80%以下。为了确保正常动作，请施加额定值80%以上的电压。

*2. 各产品均有差异，实效值在AC30%以上、DC10%以上。为确保正常复位，请设在该值以下。

●开关部（接点部）

塑料密封继电器MYQ

极数（接点构成） 接触构造 负载	4极（4c）	
	单接点/双接点	
	电阻负载	感性负载 ($\cos \phi = 0.4$ 、 $L/R = 7ms$)
额定负载	AC220V 1A DC24V 1A	AC220V 0.5A DC24V 0.5A
额定通电流	1A	
最大开关电压	AC250V DC125V	
最大开关电流	1A	
最大开关功率	AC220VA DC24W	AC110VA DC12W
接点材质	镀金+银	

真空密封继电器MYH

极数（接点构成） 接触构造 负载	4极（4c）			
	单接点		双接点	
	电阻负载	感性负载 ($\cos \phi = 0.4$ 、 $L/R = 7ms$)	电阻负载	感性负载 ($\cos \phi = 0.4$ 、 $L/R = 7ms$)
额定负载	AC110V 3A DC24V 3A	AC110V 0.8A DC24V 1.5A	AC110V 3A DC24V 3A	AC110V 0.8A DC24V 1.5A
额定通电流	3A			
最大开关电压	AC125V DC125V			
最大开关电流	3A			
最大开关功率	AC330VA DC72W	AC88VA DC36W	AC330VA DC72W	AC88VA DC36W
接点材质	镀金+银			

MY

MYK

MYQ/MYH

共通选装件（另售）

共通注意事项

性能

型号	MYQ	MYH	
接触电阻 *1	50mΩ 以下		
动作时间 *2	20ms 以下		
复位时间 *2	20ms 以下		
最大开关频率	机械	18,000次/h	
	额定负载	1,800次/h	
绝缘电阻 *3	100MΩ 以上		
耐电压	线圈和接点间	AC2,000V 50/60Hz 1min	AC1,000V 50/60Hz 1min
	异极接点间	AC2,000V 50/60Hz 1min	AC1,000V 50/60Hz 1min
	同极接点间	AC1,000V 50/60Hz 1min	AC700V 50/60Hz 1min
振动	耐久	10~55~10Hz 单振幅0.5mm (双振幅1.0mm)	
	误动作	10~55~10Hz 单振幅0.5mm (双振幅1.0mm)	
冲击	耐久	1,000m/s ²	
	误动作	200m/s ²	
耐久性	机械	单接点: AC用5,000万次以上 DC用1亿次以上 双接点: 500万次以上 DC用500万次以上 (开关频率18,000次/h)	单接点: 5,000万次以上 双接点: 500万次以上 (开关频率18,000次/h)
	电气 *4	单接点: 20万次以上 双接点: 10万次以上 (额定负载开关频率1,800次/h)	单接点: 10万次以上 双接点: 5万次以上 (额定负载开关频率1,800次/h)
故障率P水准 (参考值) *5	单接点: DC1V 1mA 双接点: DC1V 100μA	单接点: DC1V 100μA 双接点: DC100mV 100μA	
使用环境温度 *6	-55~+60°C		-25~+60°C
使用环境湿度	5~85%RH		
重量	约35g	约50g	

注. 上述值为初始值。

- *1. 测量条件: DC5V 1A 电压下降法。
- *2. 测量条件: 施加额定操作电压时不包括接点跳动。
环境温度条件: +23°C
- *3. 测量条件: 用DC500V绝缘电阻计测量与耐电压项目中相同的部位。
- *4. 环境温度条件: +23°C
- *5. 此值为开关频率120次/min时的值。
- *6. 无结冰、无结露。

MY

MYK

MYQ / MYH

共通选装件 (另售)

共通注意事项



MYQ/MYH

特性数据 (参考值)

MY

MYK

MYQ/MYH

共通选装件 (另售)

共通注意事项

开关容量的最大值

MYQ4(Z)

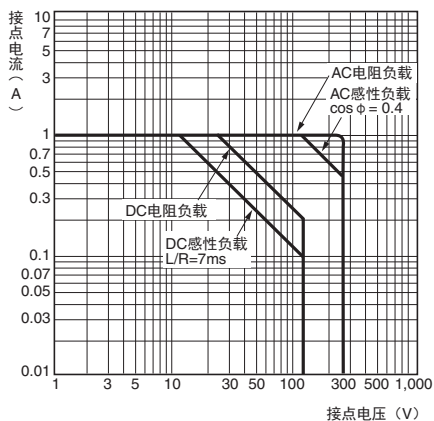

MY4(Z)H

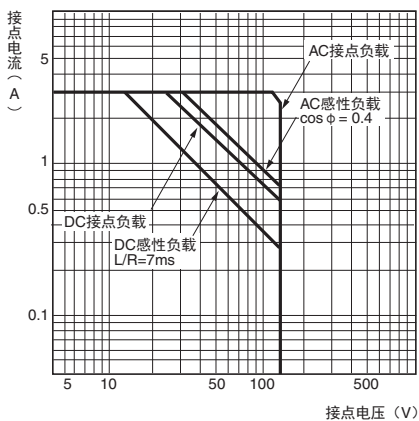

耐久性曲线

MYQ4

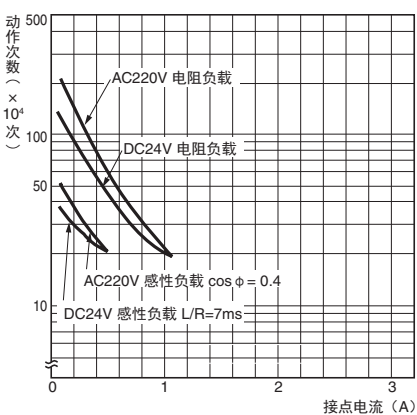

MY4H

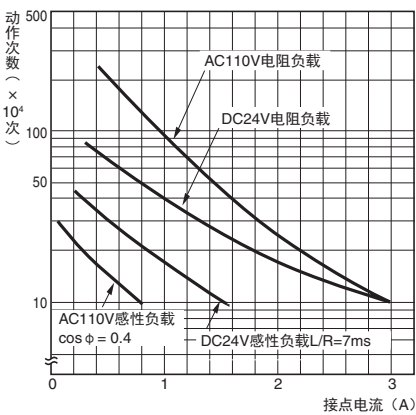

注: 双接点型的耐久性为1/2。

注: 双接点型的耐久性为1/2。

H₂S气体放置状态

MYQ4

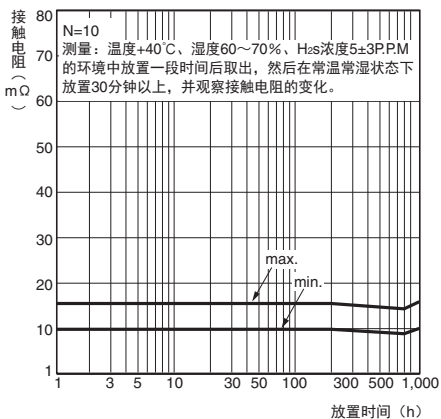

误动作冲击

MYQ4

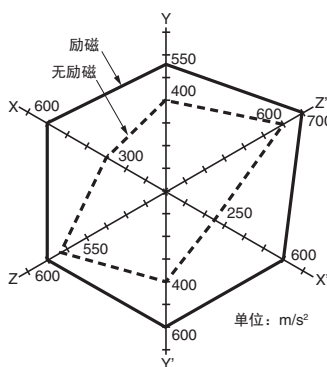

N=20
测量: 线圈在励磁以及无励磁的状态下, 3轴6个方向, 各施加3次冲击, 测量接点产生误动作时的值。
规格值: 无励磁200m/s²
励磁200m/s²

冲击方向



外形尺寸

带 CAD数据 标记的商品备有2维CAD图、3维CAD模型的数据。
CAD数据可从网站www.fa.omron.com.cn下载。

(单位: mm)

● 插入型端子

塑料密封继电器
MYQ4(Z)(N)

CAD数据

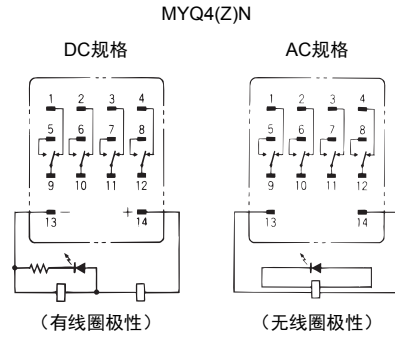
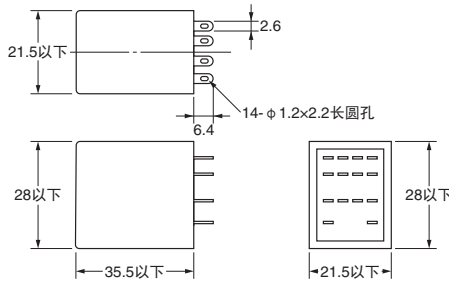
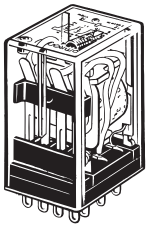

注1. AC规格备有线圈断线自诊断功能。
注2. 对于DC规格, 请在确认线圈极性后正确接线。

真空密封继电器
MY4(Z)H

CAD数据

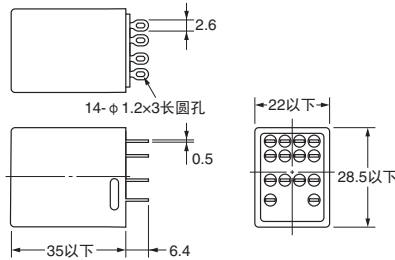
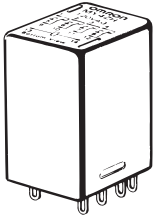

端子配置/内部连接图
(底视图)
MY4(Z)H

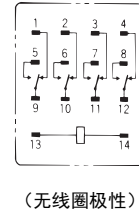

● 印刷电路板用端子

塑料密封继电器
MYQ4(Z)-02

CAD数据

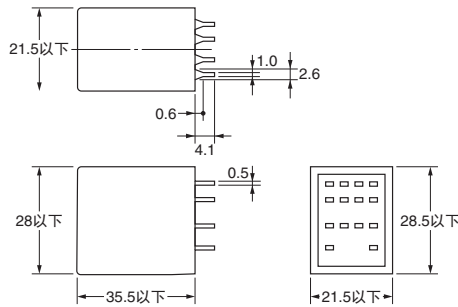
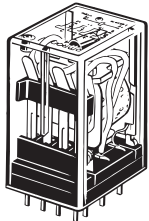

印刷电路板加工尺寸
(底视图)

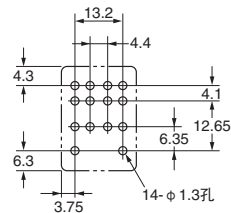

注. 尺寸公差为±0.1。

真空密封继电器
MY4(Z)H-0

CAD数据

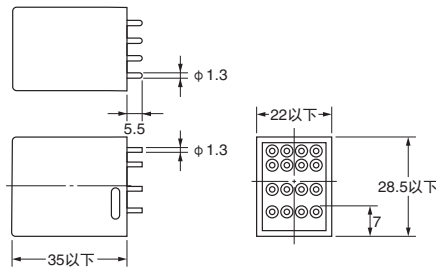
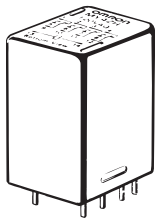

印刷电路板加工尺寸
(底视图)

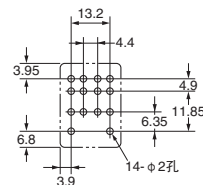

共通选装件（另售）

插座和固定支架的详情，请参见共用插座数据表。

种类

正面连接插座

适用继电器型号 *1	安装方法	导电部保护	端子形状	适用压接端子/ 电线	形状	型号	固定支架/分离杆 (另售)
MY2□ MY2□(S) MY2Z□-CR	DIN导轨安装/ 螺钉紧固安装 共用	有	Push-In Plus端子	棒状端子 单芯线 多股线		PYF-08-PU *2 ※MY2Z□-CR、 MY2□-CR AC24 不可用	带分离杆 ※由分离杆固定
						PYF-08-PU-L *2	
		选装件 (另售端 子盖) *3	螺钉端子 (螺钉尺寸M3)	Y端子 单芯线 多股线		PYFZ-08-E *4	MY2□: PYC-A1 MY2IN(S): PYC-E1 MY2Z□-CR、 MY2□-CR AC24: Y92H-3
				圆形端子 Y端子 单芯线 多股线		PYFZ-08 ※端子盖: PYCZ-C08	
DIN导轨安装 专用	有	无螺钉端子 (夹具式)	单芯线 多股线		PYF08S	PYCM-08S ※MY2Z□-CR、 MY2□-CR AC24不可用 ※由分离杆固定	
螺钉紧固安装 专用	无	螺钉端子 (螺钉尺寸M3.5)	圆形端子 Y端子 单芯线 多股线		PYF08M	PYC-P (仅限MY2□) ※MY2□-CR AC24不可用	
MY3□	DIN导轨安装/ 螺钉紧固安装 共用	无	螺钉端子 (螺钉尺寸M3)	圆形端子 Y端子 单芯线 多股线		PYF11A	PYC-A1

*1. 适用继电器型号为插入型端子类型。

*2. PYF-□□-PU/P2RF-□□-PU的DIN挂钩操作部有螺钉安装孔，拉出DIN挂钩操作部，可以安装螺钉。

*3. 可拆卸式端子盖（PYCZ-C08）为另售。详情，请参见第44页的“螺钉端子插座（PYFZ-08/PYFZ-14）用端子盖”。

*4. 指触保护型产品为（PYFZ-□-E）插座本体与端子盖一体型。圆形端子无法使用，请使用Y端子、棒状端子等。

MY

MYK

MYQ / MYH

共通选装件（另售）

共通注意事项

适用继电器型号 *1	安装方法	导电部保护	端子形状	适用压接端子/ 电线	形状	型号	固定支架/分离杆 (另售)
MY4□ MY4□(S) MY4□H MYQ4□ MY4Z□-CBG-CR MY2K	DIN导轨安装/ 螺钉紧固安装 共用	有	Push-In Plus端子	棒状端子 单芯线 多股线		PYF-14-PU *2 ※MY4ZN-CBG-CR、 MY4-CR AC24、 MY4N-CR AC24/ AC115不可用	带分离杆 ※由分离杆固定
						PYF-14-PU-L *2	
			螺钉端子 (螺钉尺寸M3)	Y端子 单芯线 多股线		PYFZ-14-E *4	MY4Z□-CBG-CR、 MY4-CR AC24、MY4N-CR AC24/ AC115: Y92H-3 上述以外: PYC-A1
	圆形端子 Y端子 单芯线 多股线				PYFZ-14 ※端子盖: PYCZ-C14		
	DIN导轨安装 专用	有	无螺钉端子 (夹具式)	单芯线 多股线		PYF14S	PYCM-14S ※MY4Z□-CBG-CR、 MY4-CR AC24、MY4N-CR AC24/ AC115不可用 ※由分离杆固定
DIN导轨安装/ 螺钉紧固安装 共用	无	螺钉端子 (螺钉尺寸M3.5)	圆形端子 Y端子 单芯线 多股线		PYF14T	MY4Z□-CBG-CR: Y92H-3 上述以外: PYC-A1	

*1. 适用继电器型号为插入型端子类型。
 *2. PYF-□□-PU/P2RF-□□-PU的DIN挂钩操作部有螺钉安装孔，拉出DIN挂钩操作部，可以安装螺钉。
 *3. 可拆卸式端子盖 (PYCZ-C14) 为另售。详情，请参见第44页的“**螺钉端子插座 (PYFZ-08/PYFZ-14) 用端子盖**”。
 *4. 指触保护型产品为 (PYFZ-□-E) 插座本体与端子盖一体型。圆形端子无法使用，请使用Y端子、棒状端子等。

MY



MYK

MYQ / MYH

共通选装件 (另售)

共通注意事项

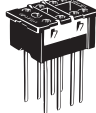
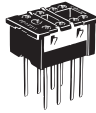
背面连接插座

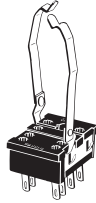
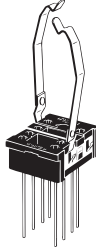
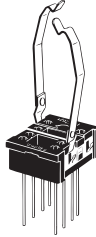
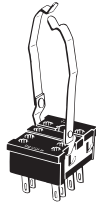
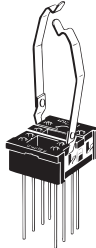
适用继电器型号*1	端子形状	固定支架	形状	型号
MY MY2□ MY2□(S) MY2Z□-CR	焊接端子	附件（另售） ※MY2Z□-CR: PYC-1 上述以外: PYC-P		PY08
	绕线端子 端子长: 25mm			PY08QN
	绕线端子 端子长: 20mm			PY08QN2
	印刷电路板用端子			PY08-02
MYK MY2□ MY2□(S)	焊接端子	附带*2		PY08-Y1
	绕线端子 端子长: 25mm			PY08QN-Y1
	绕线端子 端子长: 20mm			PY08QN2-Y1
MYQ / MYH MY2Z□-CR	焊接端子	附带*2		PY08-Y3
	绕线端子 端子长: 25mm			PY08QN-Y3

*1. 适用继电器型号为插入型端子类型。

*2. 继电器与插座配套使用的固定支架与插座本体为一套。

MY

MYK

MYQ / MYH

共通选装件（另售）

共通注意事项

适用继电器型号*1	端子形状	固定支架	形状	型号
MY2Z□-CR	绕线端子 端子长: 20mm	附带*2		PY08QN2-Y3
MY3□	焊接端子	附件 (另售) ※PYC-P		PY11
		附带*2		PY11-Y1
	绕线端子 端子长: 25mm	附件 (另售) ※PYC-P		PY11QN
		附带*2		PY11QN-Y1
	绕线端子 端子长: 20mm	附件 (另售) ※PYC-P		PY11QN2
		附带*2		PY11QN2-Y1
	印刷电路板用端子	附件 (另售) ※PYC-P		PY11-02
	MY4□ MY4□(S) MY4□H MYQ4□ MY4Z□-CBG-CR MY2K	焊接端子	附件 (另售) ※MY4Z□-CBG-CR: PYC-1 上述以外: PYC-P	
绕线端子 端子长: 25mm				PY14QN

*1. 适用继电器型号为插入型端子类型。
*2. 继电器与插座配套使用的固定支架与插座本体为一套。

MY

MYK

MYQ / MYH

共通选装件 (另售)

共通注意事项

MY/MYK/MYQ/MYH

MY

MYK

MYQ / MYH

共通选装件 (另售)

共通注意事项

适用继电器型号*1	端子形状	固定支架	形状	型号
MY4□ MY4□(S) MY4□H MYQ4□ MY4Z□-CBG-CR MY2K	绕线端子 端子长: 20mm	附件 (另售) ※MY4Z□-CBG-CR: PYC-1 上述以外: PYC-P		PY14QN2
	印刷电路板用端子			PY14-02
MY4□ MY4□(S) MY4□H MYQ4□ MY2K	焊接端子	附带*2		PY14-Y1
	绕线端子 端子长: 25mm			PY14QN-Y1
	绕线端子 端子长: 20mm			PY14QN2-Y1
MY4Z□-CBG-CR	焊接端子	附带*2		PY14-Y3
	绕线端子 端子长: 25mm			PY14QN-Y3
	绕线端子 端子长: 20mm			PY14QN2-Y3

*1. 适用继电器型号为插入型端子类型。
*2. 继电器与插座配套使用的固定支架与插座本体为一套。



固定支架

外观 *1	型号 *2	最低订货数量	重量 *3	用途	
	PYC-A1	100	约0.54g	插座与继电器配套使用	
	PYC-E1	1	约0.6g		
	PYC-P	100	约1.4g		
	PYC-S	10	约1.8g		插座、插座安装板、继电器三者配套使用
	Y92H-3 *4	10	约0.7g		线圈浪涌吸收用CR回路内置型（MY2Z□-CR）与插座配套使用
	PYC-1 *5	10	约6g		

*1. 描述了继电器本体与插座、固定支架组合使用时的外观。
 *2. 固定支架为2个1套。但是，PYC-P、PYC-1为1个。
 *3. 上述重量为1个的重量。
 *4. MY2-CR AC24、MY2N-CR AC24、MY4-CR AC24、MY4N-CR AC24/AC115组合固定支架（Y92H-3）使用。
 *5. MY2-CR AC24、MY2N-CR AC24、MY4-CR AC24、MY4N-CR AC24/AC115组合固定支架（PYC-1）使用。

MY

MYK

MYQ / MYH

共通选装件（另售）

共通注意事项

● 正面连接插座用附件

Push-In Plus端子插座 (PYF-08-PU (-L)/PYF-14PU (-L)) 用短接棒

适用插座型号	间距	用途	形状/外形尺寸	极数	尺寸 (L)	覆膜颜色	型号*	最低订货数量 (个)
PYF-08-PU (-L) PYF-14PU (-L)	7.75mm	接点端子 (公共) 的交叉		2	15.1	红色 (R) 蓝色 (S) 黄色 (Y)	PYDN-7.75-020□	10
				3	22.85		PYDN-7.75-030□	
				4	30.6		PYDN-7.75-040□	
				20	154.6		PYDN-7.75-200□	
8	224.35	PYDN-31.0-080□						
	31.0mm	线圈端子的交叉						

* 型号的□内为覆膜颜色的符号。□颜色选择: R=红色、S=蓝色、Y=黄色

标签

适用插座型号	型号	最低订货数量 (板)
PYF-08-PU (-L) PYF-14PU (-L)	XW5Z-P4.0LB1	5 (1板/60张)

无螺钉端子插座 (PYF08S/PYF14S) 用

短接棒

适用插座型号	间距	用途	形状/外形尺寸	极数	覆膜颜色	型号*	最低订货数量 (袋)
PYF08S	19.7mm	插座间的线圈交叉用		2	红色 (R) 蓝色 (B)	PYDM-08S□	1 (50个/袋)
PYF14S	27.5mm			2		PYDM-14S□	

* 型号的□内为覆膜颜色的符号。□颜色选择: R=红色、B=蓝色

标签

适用插座型号	型号	最低订货数量 (袋)
PYF08S PYF14S	R99-11	1 (100个/袋)

分离杆

适用插座型号	形状/外形尺寸	型号
PYF08S		PYCM-08S
PYF14S		PYCM-14S

MY

MYK

MYQ / MYH

共通选装件 (另售)

共通注意事项

螺钉端子插座 (PYFZ-08/PYFZ-14) 用
短接棒

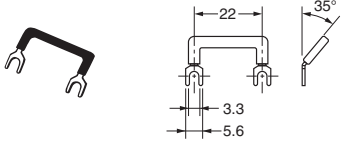
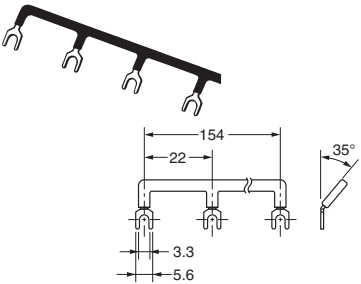
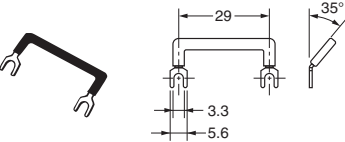
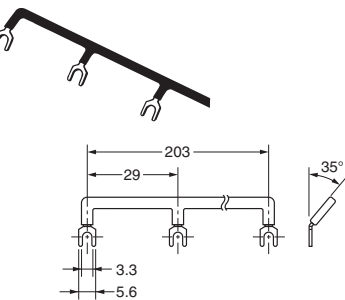
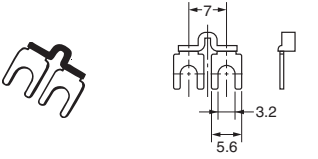
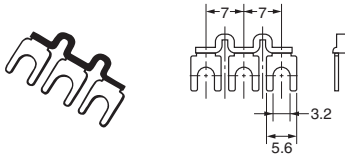
适用插座型号	间距	用途	形状/外形尺寸	极数	覆膜颜色	型号*	最低订货数量 (袋)
PYFZ-08	22mm	不同插座间的交叉用		2	B (黑色) S (蓝色) R (红色)	PYD-025B□ (2P)	1 (10个/袋)
				8		PYD-085B□ (8P)	
PYFZ-14	29mm	不同插座间的交叉用		2		PYD-026B□ (2P)	
				8		PYD-086B□ (8P)	
PYFZ-14	7mm	同一插座的交叉用		2	B (黑色) Y (黄色)	PYD-020B□ (2P)	1 (50个/袋)
				3		PYD-030B□ (3P)	

* 型号的口内为覆膜颜色的符号。

MY

MYK

MYQ / MYH

共通选装件 (另售)

共通注意事项

MY/MYK/MYQ/MYH

螺钉端子插座 (PYFZ-08/PYFZ-14) 用端子盖

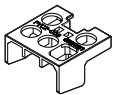
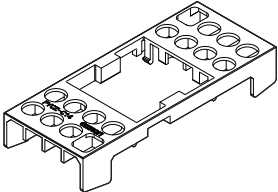
适用插座型号	形状	型号	最低订货数量 (套)
PYFZ-08		PYFZ-C08	10
PYFZ-14		PYFZ-C14	10

注. 选择时, 请与插座PYFZ-08和PYFZ-14组合使用。

端子盖安装时的外形尺寸

(单位: mm)

PYFZ-C08

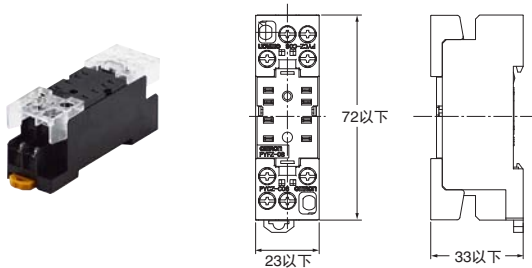

PYFZ-C14

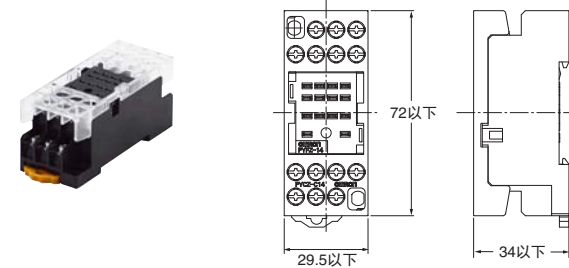

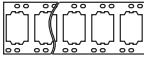
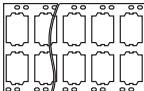

插座安装板 (背面连接插座 PY□/焊接端子用、PY□QN (2) /绕线端子用)

适用插座		插座安装板		
型号	带固定支架型号	形状	安装数	型号
PY08 PY08QN PY08QN2 PY11 PY11QN PY11QN2 PY14 PY14QN PY14QN2	PY08-Y1、PY08-Y3 PY08QN-Y1、PY08QN-Y3 PY08QN2-Y1、PY08QN2-Y3 PY11-Y1 PY11QN-Y1 PY11QN2-Y1 PY14-Y1、PY14-Y3 PY14QN-Y1、PY14QN-Y3 PY14QN2-Y1、PY14QN2-Y3		1	PYP-1 *1
			18	PYP-18 *2
			36	PYP-36 *2

*1. 订购时, 请按PYP-1的最低订货数量10个的倍数订购。

*2. PYP-18、PYP-36可切割为任意长度后使用。

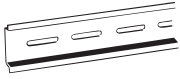
导轨安装用品

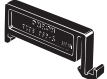
种类	形状	型号	最低订货数量 (个)
支撑导轨		PFP-100N	1
		PFP-50N	
终端板*		PFP-M	10
间隔板		PFP-S	

注1. 订购时, 请按最低订货数量订购。

2. 导轨符合DIN标准。

* DIN导轨安装时, 请使用终端板 (PFP-M)。

MY

MYK

MYQ / MYH

共通选装件 (另售)

共通注意事项

额定规格/性能

性能
插座

型号	连接	针数	端子形状	使用环境温度	使用环境湿度	额定通电电流	耐压 *4			绝缘电阻 *1 *4	重量				
							同极接点端子间	异极接点端子间	线圈接点端子间						
PYF-08-PU	正面	8	Push-In Plus端子	-40~+70°C	5~85%RH	10A*2	AC2,000V 1min	AC2,000V 1min	AC2,000V 1min	1,000MΩ 以上 (DC500V)	约80g				
PYF08S			无螺钉端子	-55~+70°C			10A	AC2,250V 1min	AC2,250V 1min		AC2,250V 1min	约46g			
PYFZ-08			螺钉端子			5A		AC1,500V 1min	AC1,500V 1min		AC1,500V 1min	约32g			
PYFZ-08-E				约32g											
PYF08M		5A	AC2,000V 1min	AC2,000V 1min		AC2,000V 1min	约26g								
PYF11A			11	螺钉端子		-40~+70°C	6A	AC2,000V 1min	AC2,000V 1min		AC2,000V 1min	约43g			
PYF-14-PU		14	Push-In Plus端子	-40~+70°C		5A	AC2,000V 1min	AC2,000V 1min	AC2,000V 1min		约87g				
PYF14S			无螺钉端子	-55~+70°C		6A	AC2,250V 1min	AC2,250V 1min	AC2,250V 1min		约62g				
PYFZ-14			螺钉端子				6A	AC2,250V 1min	AC2,250V 1min		AC2,250V 1min	约50g			
PYFZ-14-E						约50g									
PYF14T			3A			AC2,000V 1min	AC2,000V 1min	AC2,000V 1min	约53g						
PY08						背面	8	焊接端子	-55~+70°C		7A	AC1,500V 1min	AC1,500V 1min	AC1,500V 1min	100MΩ 以上
PY08-Y1			绕线端子 (端子长: 25mm)					约9g							
PY08-Y3			绕线端子 (端子长: 20mm)					约9g							
PY08QN	约12g														
PY08QN-Y1	印刷电路板用端子	约13g													
PY08QN-Y3		约13g													
PY08QN2	约11g														
PY08QN2-Y1	约12g														
PY08QN2-Y3	约12g														
PY08-02	约7g														
PY11	11	焊接端子	-55~+70°C	5A	AC1,500V 1min		AC1,500V 1min	AC1,500V 1min		100MΩ 以上	约9g				
PY11-Y1		绕线端子 (端子长: 25mm)									约10g				
PY11QN		绕线端子 (端子长: 20mm)									约13g				
PY11QN-Y1											约14g				
PY11QN2	印刷电路板用端子	约12g													
PY11QN2-Y1		约13g													
PY11-02	约8g														
PY14	14	焊接端子	-55~+70°C	3A	AC1,500V 1min	AC1,500V 1min	AC1,500V 1min	100MΩ 以上	约10g						
PY14-Y1		绕线端子 (端子长: 25mm)							约11g						
PY14-Y3									约11g						
PY14QN		绕线端子 (端子长: 20mm)							约14g						
PY14QN-Y1									约15g						
PY14QN-Y3		约15g													
PY14QN2		印刷电路板用端子							约13g						
PY14QN2-Y1									约14g						
PY14QN2-Y3	约14g														
PY14-02	约9g														

*1. 用DC500V绝缘电阻计测量与耐压项目中相同的部位。

*2. 连续通电电流10A直到环境温度为55°C的值。环境温度70°C时为7A。

*3. 插座与继电器固定支架的成套型号。记载重量为插座与继电器固定支架的总和。

*4. 上述表内的耐压及绝缘电阻值为单个插座的值。

MY

MYK

MYQ / MYH

共通选装件 (另售)

共通注意事项

插座用附件

●正面连接插座用

短接棒

用途	适用插座型号	型号	最大通电流	使用环境温度	使用环境湿度
接点端子（公共）的交叉	PYF-08-PU (-L) PYF-14-PU (-L)	PYDN-7.75-020□	20A	-40~70°C	5~85%RH
		PYDN-7.75-030□			
		PYDN-7.75-040□			
		PYDN-7.75-200□			
	PYFZ-08	PYD-025B□	20A (70°C时为18A)	-40~+70°C (无结冰、无结露)	45~85%RH (无结冰、无结露)
		PYD-085B□			
		PYD-026B□			
		PYD-086B□			
	PYFZ-14	PYD-020B□	20A (70°C时为18A)	-40~+70°C (无结冰、无结露)	45~85%RH (无结冰、无结露)
		PYD-030B□			
线圈端子的交叉	PYF-08-PU (-L) PYF-14-PU (-L)	PYDN-31.0-080□	20A	-40~70°C	5~85%RH
			10A		
	PYF08S PYF14S	PYDM-08S□ PYDM-14S□			

国际标准认证

●CSA认证（文件No.LR031928）

型号	额定规格	等级编号	标准编号
PYF-08-PU	10A 250V	3211 07	CSA C22.2 No14
PYF-14-PU	6A 250V *		
PYF08S	10A 250V		
PYF14S	5A 250V		
PYFZ-08 (-E)	10A 250V		
PYFZ-14 (-E)	6A 250V		
PY□ PYF□A	7A 250V		

* 4极全部通电时，请确保总通电流值为20A以下。

●UL标准认证（文件No.E87929）

型号	额定规格	标准编号	类别	Listed/Recognition分类
PYF-08-PU	10A 250V	UL508	SWIV2	Recognition
PYF-14-PU	6A 250V *			
PYF08S PYF14S	10A 250V			
PYFZ-08 (-E)	10A 250V			
PYFZ-14 (-E)	6A 250V			
PY□ PYF□A	7A 250V			

* 4极全部通电时，请确保总通电流值为20A以下。

●TÜV Rheinland认证

型号	额定规格	标准编号	认证编号
PYF-08-PU	10A 250V *	EN 61984	R50327595
PYF-14-PU	6A 250V		
PYFZ-08 (-E)	10A 250V		R50405329
PYFZ-14 (-E)	6A 250V		

* 环境温度为55°C的值。环境温度70°C时为7A。

●VDE标准

型号	标准编号	认证编号
PYF08S PYF14S	VDE0627 (EN61984)	40015509

MY

MYK

MYQ / MYH

共通选装件（另售）

共通注意事项

外形尺寸

带 CAD数据 标记的商品备有2维CAD图、3维CAD模型的数据。
CAD数据可从网站www.fa.omron.com.cn下载。

(单位: mm)

插座安装高度

● 正面连接插座时

- Push-In Plus端子
(PYF-□-PU)

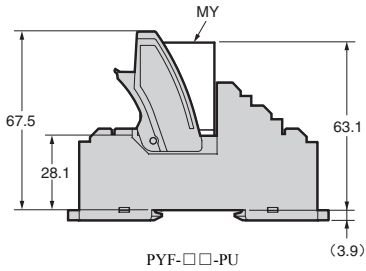

- 无螺钉端子
(PYF08S、PYF14S)

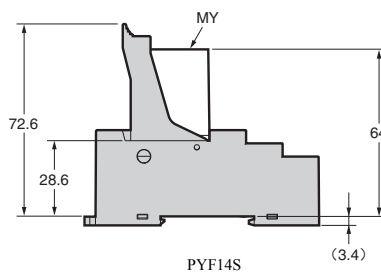
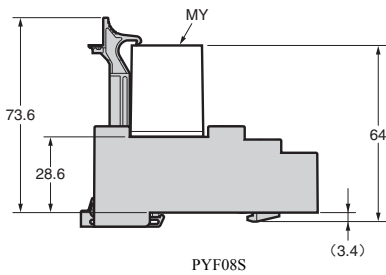

- 螺钉端子
(PYFZ-□ (-E)、PYF11A、PYF14T、PYF08M)

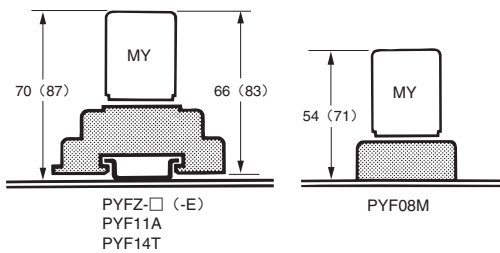

注1. PYF11A为导轨安装/螺钉紧固安装共用。
2. () 内为继电器高53mm时的尺寸。
3. PYF08M的适用固定支架请使用PYC-P。

● 背面连接插座时

- 焊接端子/绕线端子
(PY□)

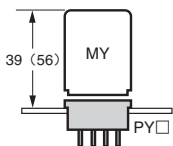

- 印刷电路板用端子
(PY□-02)

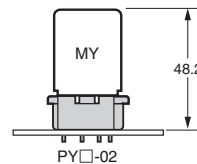

MY

MYK

MYQ / MYH

共通选装件 (另售)

共通注意事项

正面连接插座

● Push-In Plus端子

PYF-08-PU (-L)

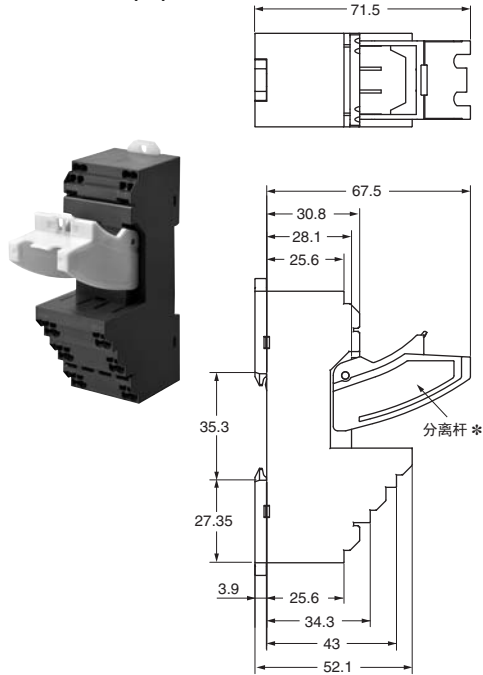

* PYF-08-PU-L中未配备分离杆。

端子配置/内部连接图
(顶视图)

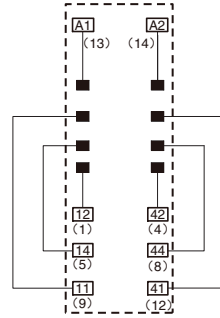

安装孔加工尺寸

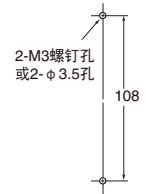

注. 采用螺钉安装时, 请将挂钩拉出后使用。

- 注1. () 内的数字为以往标记的端子编号。
 注2. 请将短接棒插入A1侧或A2侧中的一处。
 注3. 接点端子的交叉仅在11号和41号端子侧起作用。其间的2个插入口是为了不断短接棒的针脚而设置的代用口。

PYF-14-PU (-L)

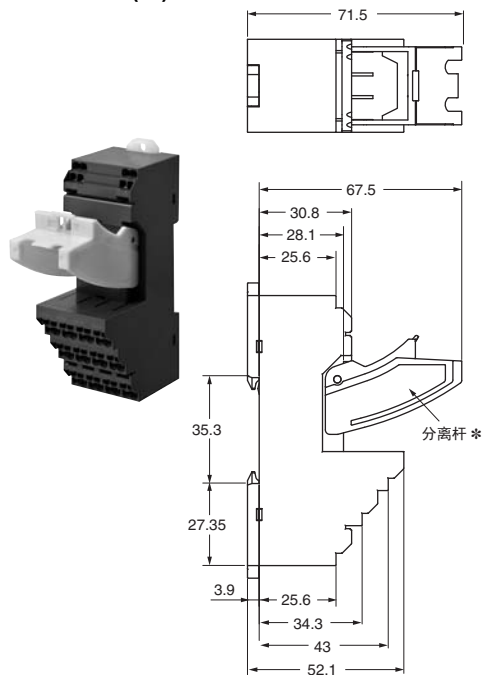

* PYF-14-PU-L中未配备分离杆。

端子配置/内部连接图
(顶视图)

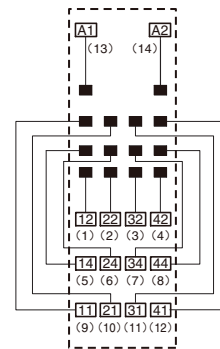

安装孔加工尺寸

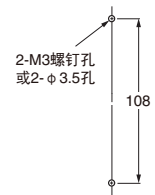

注. 采用螺钉安装时, 请将挂钩拉出后使用。

注. () 内的数字为以往标记的端子编号。

MY

MYK

MYQ / MYH

共通选装件 (另售)

共通注意事项

●无螺钉端子

PYF08S

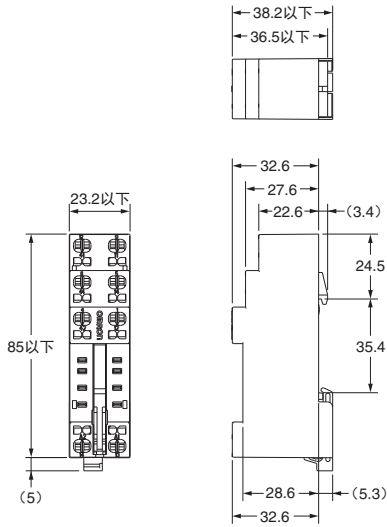
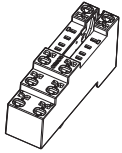

端子配置/内部连接图

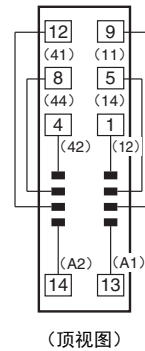

(顶视图)

注. () 内的数字为DIN标准的编号。

PYF14S

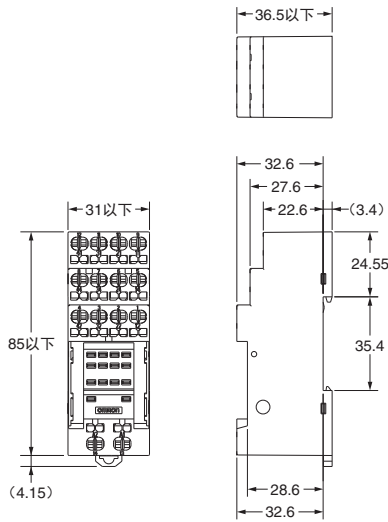
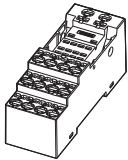

端子配置/内部连接图

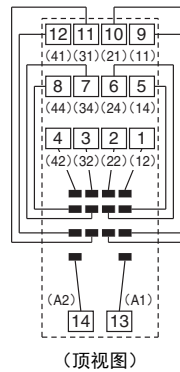

(顶视图)

注. () 内的数字为DIN标准的编号。

MY

MYK

MYQ / MYH

共通选装件 (另售)

共通注意事项



MY/MYK/MYQ/MYH

正面连接插座 ● 螺钉端子

MY

PYFZ-08

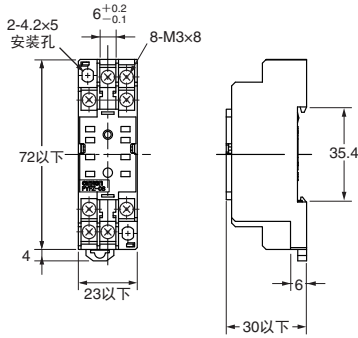

端子配置/内部连接图

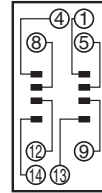

(顶视图)

安装孔加工尺寸

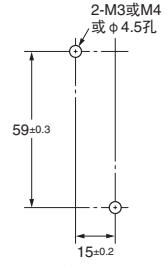

(顶视图)

注. 也可进行导轨安装。

MYK

PYFZ-08-E (指触保护结构)

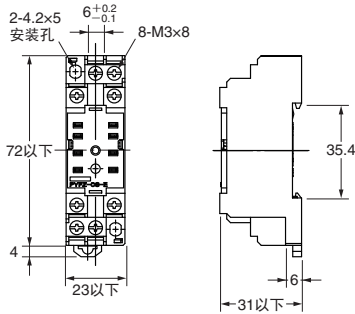

MYQ / MYH

PYF08M

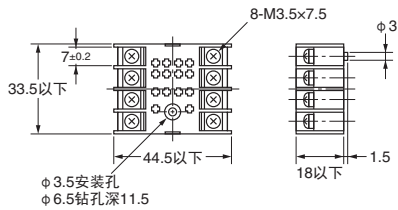
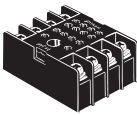

端子配置/内部连接图

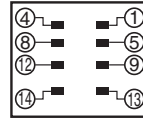

(顶视图)

安装孔加工尺寸

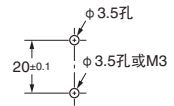

共通选装件 (另售)

PYF11A

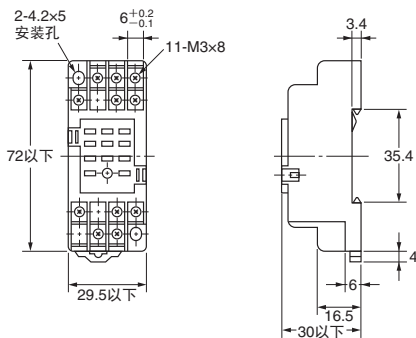
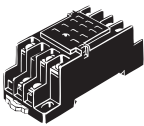

端子配置/内部连接图

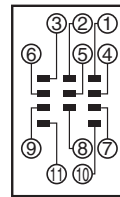

(顶视图)

安装孔加工尺寸

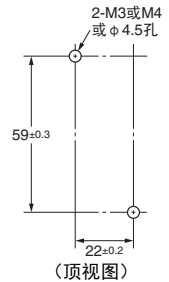

(顶视图)

注. 也可进行导轨安装。

共通注意事项

PYFZ-14

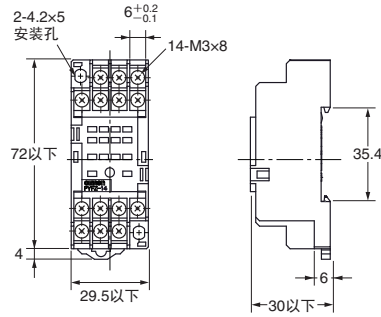

安装孔加工尺寸

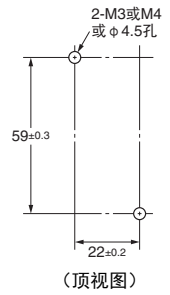

PYFZ-14-E

(指触保护结构)

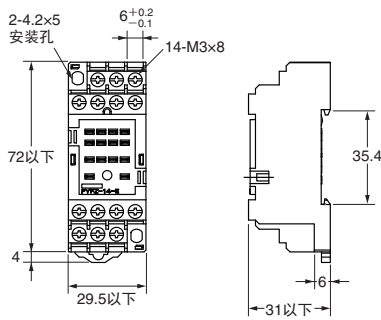

端子配置/内部连接图

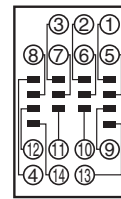

(顶视图)

注. 也可进行导轨安装。

PYF14T

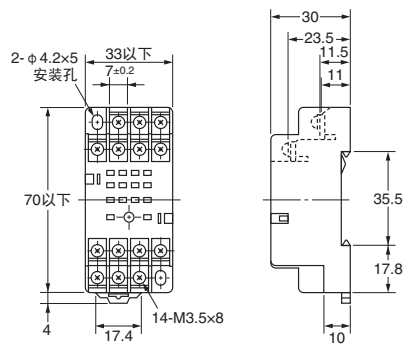
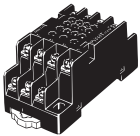

安装孔加工尺寸

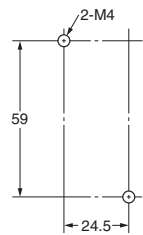

MY

MYK

MYQ / MYH

共通选装件 (另售)

共通注意事项



MY/MYK/MYQ/MYH

背面连接插座 ●焊接端子

MY

PY08

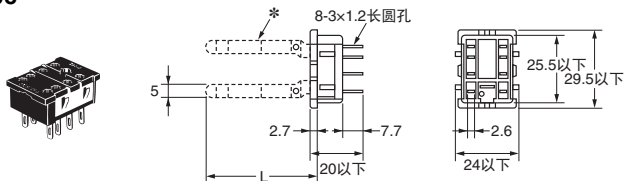

* PY08-Y□包含虚线部分。

端子配置/内部连接图

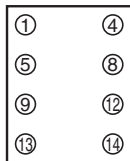

(底视图)

安装孔加工尺寸

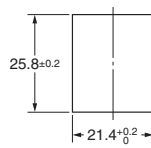

MYK

PY11 PY11-Y1

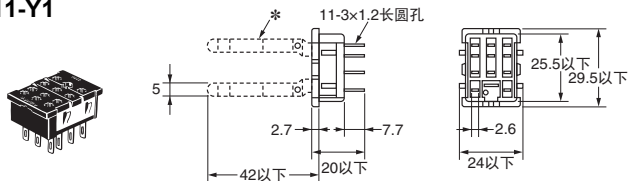

* PY11-Y1包含虚线部分。

端子配置/内部连接图

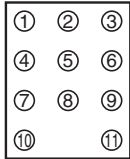

(底视图)

安装孔加工尺寸

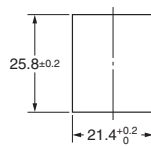

MYQ / MYH

PY14 PY14-Y1 PY14-Y3

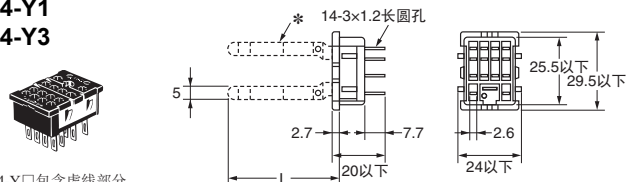

* PY14-Y□包含虚线部分。

端子配置/内部连接图

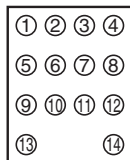

(底视图)

安装孔加工尺寸

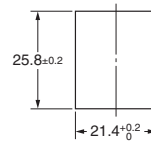

●绕线端子

PY08QN PY08QN2 PY08QN2-Y1 PY08QN2-Y3

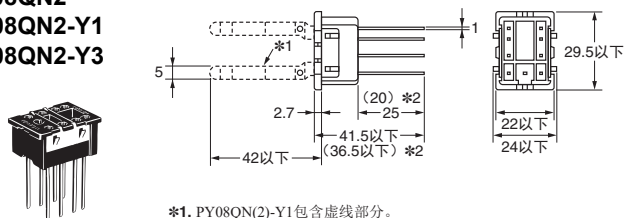

*1. PY08QN(2)-Y1包含虚线部分。
*2. () 内为PY08QN2(-Y1)的尺寸。

端子配置/内部连接图

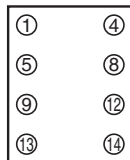

(底视图)

安装孔加工尺寸

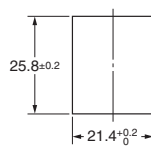

共通选装件 (另售)

PY11QN PY11QN2 PY11QN-Y1 PY11QN2-Y1

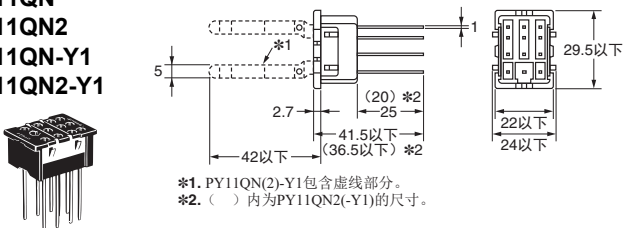

*1. PY11QN(2)-Y1包含虚线部分。
*2. () 内为PY11QN2(-Y1)的尺寸。

端子配置/内部连接图

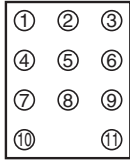

(底视图)

安装孔加工尺寸

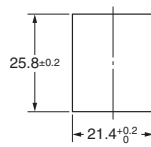

共通注意事项

PY14QN/PY14QN2 PY14QN-Y1/PY14QN2-Y1 PY14QN-Y3 (L=60以下) PY14QN2-Y3 (L=60以下)

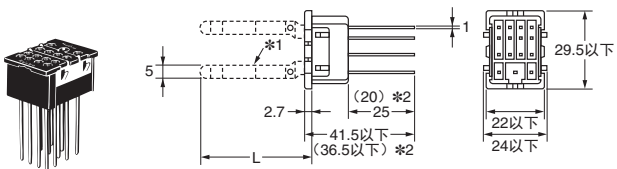

*1. PY14QN-Y□、PY14QN2-Y□包含虚线部分。
*2. () 内为PY14QN2(-Y□)的尺寸。

端子配置/内部连接图

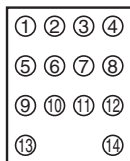

(底视图)

安装孔加工尺寸

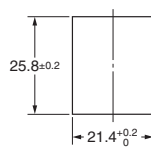

● 印刷电路板用端子

PY08-02

• 非耐助焊剂结构。建议采用手工焊接。

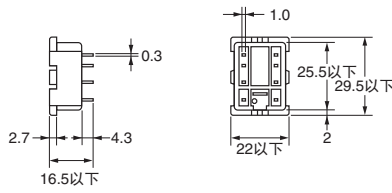

端子配置/内部连接图

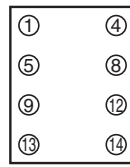

(底视图)

印刷电路板加工尺寸

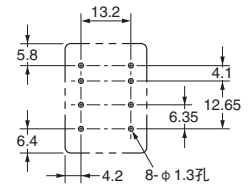

PY11-02

• 非耐助焊剂结构。建议采用手工焊接。

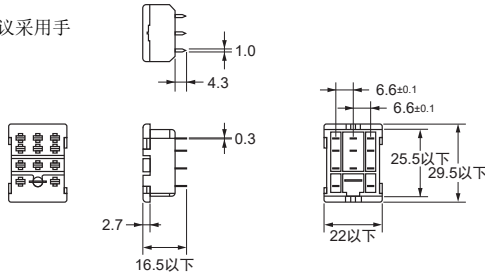

端子配置/内部连接图



(底视图)

印刷电路板加工尺寸

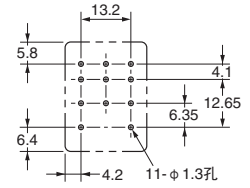

PY14-02

• 非耐助焊剂结构。建议采用手工焊接。

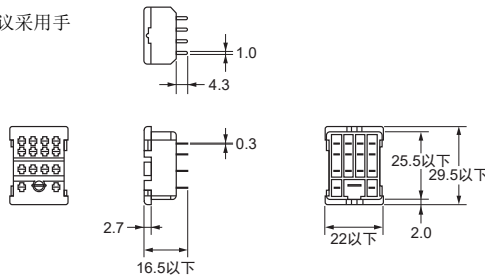

端子配置/内部连接图

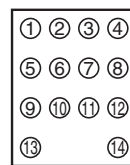

(底视图)

印刷电路板加工尺寸

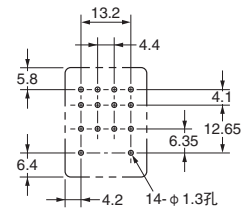

插座用附件

● 固定支架

• PYC-A1

1套 (2个)

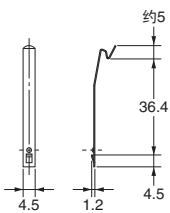

• PYC-E1

1套 (2个)

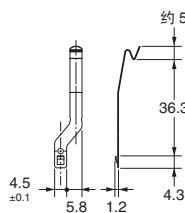

• PYC-P

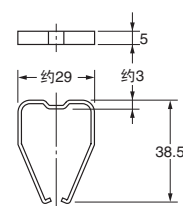

• PYC-S

1套 (2个)

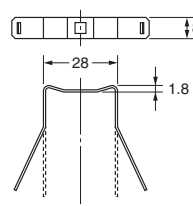

• Y92H-3

1套 (2个)

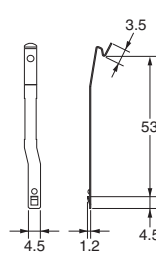

• PYC-1

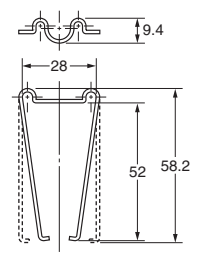

● 插座安装板

PYP-1

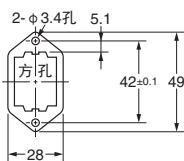

PYP-18

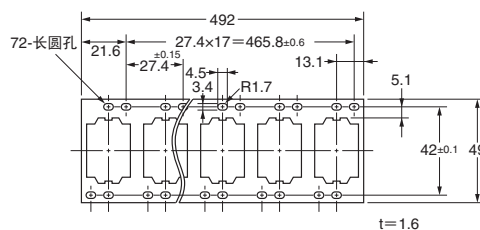

PYP-36

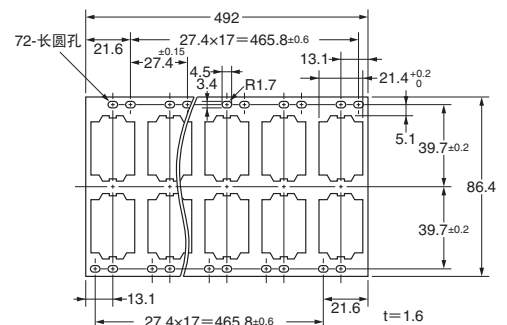

MY/MYK/MYQ/MYH

● 导轨安装用品

支撑导轨

PFP-100N
PFP-50N

CAD数据

MY

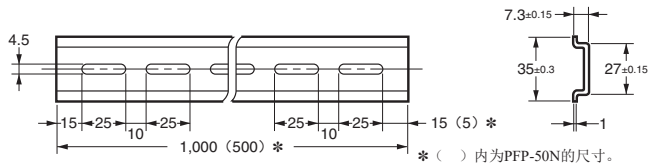
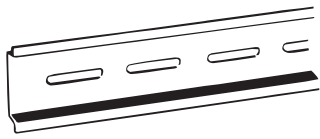

终端板

PFP-M

CAD数据

MYK

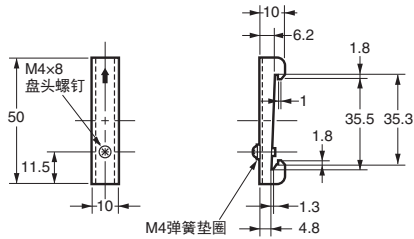
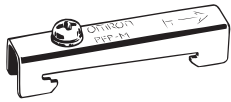

间隔板

PFP-S

CAD数据

MYQ / MYH

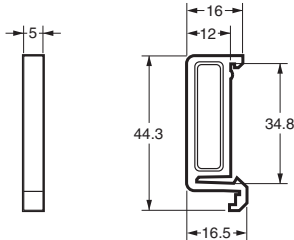
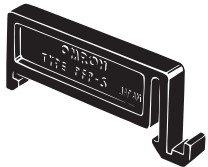

共通选装件 (另售)



共通注意事项

注意事项



本体

关于“继电器共通注意事项”，请参见www.fa.omron.com.cn。

警告标识的含义

 警告	如果不正确操作处理，本危险有时可能会导致轻伤、中等程度伤害，严重时可致重伤或死亡。 此外还有可能导致重大财产损失。
 注意	如果不正确操作处理，本危险有时可能会导致轻伤、中等程度伤害，也可能造成物质损失。
使用注意事项	表示为了避免产品无法操作、误操作，或者对产品性能、功能产生不良影响而应当采取或避免的事项。

图号的含义

	●一般注意 非特定的一般注意、警告、危险通告。
	●小心触电 在特定的条件下，可能发生触电的注意事项。
	●当心高温 提示在特定条件下可能因高温导致伤害的告示。

 **注意**

通电过程中，请勿接触端子部（充电部）。

另外，使用前请务必安装端子盖。

接触通电部会导致触电。



请勿在通过程中及切断电源后立即触摸本体。

本体呈高温状态，会导致烫伤。



使用注意事项

●关于使用

对于动作指示灯、二极管内置型以及高灵敏度型，请在确认线圈极性后正确接线。（DC操作）

●关于安装

• 无安装方向限制，请尽量避免接点移动方向易受振动、冲击的安装方式。

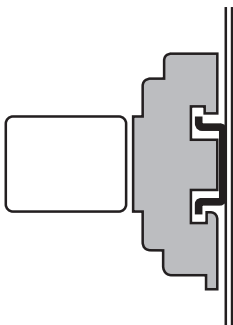

• 安装外壳上部安装型（MY□F）时，请使用2个M3螺钉进行紧固。（正确的紧固扭矩：0.98N·m）

●关于继电器的更换

因维护等原因更换继电器时，为防止继电器的误动作及触电事故，请务必切断负载侧和继电器线圈侧的电源。

●关于使用插座

请配套使用本公司的继电器与插座。

●关于固定支架的装卸

将固定支架从插座装卸时，请注意戴手套保护，以免固定支架使手指受伤。

●符合电气用品安全法的产品

- MY标准型为符合电气用品安全法的产品。
- 外露端子（含插座端子）接线后，请务必使用绝缘涂层保护好各绝缘管、印刷电路板。

型号	极数	操作线圈额定规格	接点额定规格
MY	1 2 3	AC6~220V DC6~120V	AC 5A 200V
	4*	AC6~110V DC6~120V	AC 3A 115V

* 根据电气用品安全法，请勿将4极型用于超过AC150V的负载电路。但电气用品安全法不适用的情况下则不受此限。

●微型功率继电器（MY）

关于闭锁摆杆

- 操作闭锁摆杆时，请切断电源。请务必在使用结束后返回原来的状态。
- 请勿将闭锁摆杆当作开关使用。
- 闭锁摆杆操作的耐久性为100次以上。

关于继电器中内置的二极管及CR元件

继电器中内置的二极管及CR元件主要用来吸收继电器线圈所产生的反相电压。二极管或CR元件从外部承受浪涌电压，会导致元件损坏。

因此，在元件有遭受外部浪涌电压的危险时，请采取浪涌吸收措施。

关于低频率开关微小负载

MY标准型（MY4等）在低频率条件下开关微小负载时，会出现接触不稳定，可能导致接触不良。此类条件下，请使用微小负载接触可靠性更高的MY4Z-CBG系列。

MY

MYK

MYQ / MYH

共通选装件（另售）

共通注意事项

●闭锁继电器 (MYK)

- 使用AC200V电源电压时，请外接电阻Rs、Rr到AC100V继电器。

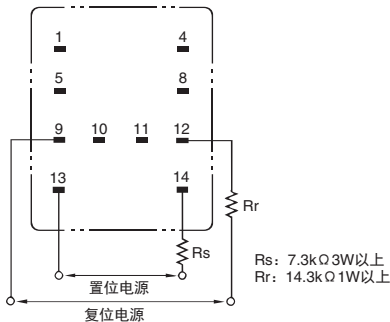

- 请勿同时向置位线圈和复位线圈施加电压。同时施加额定电压时，将进入置位状态。
- 性能栏中所记载的最小脉冲宽度为测量条件（环境温度条件：+23°C、施加线圈额定操作电压）下的值。使用回路条件、使用环境温度的变化等可能会产生保持力下降。此外，因使用所需而发生时效变化则可能造成性能不足。实际使用时，向线圈施加对应实际负载的脉冲宽度的额定操作电压，并请1年至少重新设置1次以应对时效变化。
- 在周围有强磁场的场所使用时，周围磁场会导致磁性体的磁性丧失，从而引起误动作。因此，请勿在周围有强磁场的场所使用。

●真空密封继电器 (MYH)

印刷电路板设计

印刷电路板用端子型实际安装时，由于继电器本体为金属材料，印刷电路板的线路设计有导致短路的可能性。

〈措施〉

参考继电器外形尺寸，设计有一定余量的线路。

关于使用环境

潮湿的场所使用时会出现绝缘不良，从而导致短路误动作。

〈措施〉

请避免在有水蒸气、结冰后有融化现象或有水滴落下的场所使用继电器。端子绝缘用玻璃珠（串珠）的表面电阻降低，可能会引起绝缘不良，从而导致短路误动作。

注意事项

选装件（另售）插座

关于“继电器共通注意事项”，请参见www.fa.omron.com.cn。

正面连接插座

● Push-In Plus端子插座（PYF-08-PU (-L)、PYF-14-PU (-L)）

请参见Push-In Plus端子台插座PYF-□□-PU/P2RF-□□-PU规格书（样本编号：SGFR-CN5-218）的“注意事项”。

● 无螺钉端子插座（PYF08S/PYF14S）

请参见无螺钉端子插座PYF□□S/P2RF-□□-S规格书（样本编号：CDRR-CN5-011）的“注意事项”。

● 螺钉端子插座（PYFZ-08 (-E)、PYF08M、PYF11A、PYFZ-14 (-E)、PYF-14T）

“一般继电器共通注意事项” www.fa.omron.com.cn

4-2-1 “关于正面连接插座”

4-2-2 请参见“继电器的插拔方向”。

- 接线时请按以下扭矩紧固螺钉。

型号	紧固扭矩
PYFZ-08 PYFZ-14 PYF11A PYF14T	0.78~1.18N·m
PYFZ-08-E PYFZ-14-E	0.59~0.88N·m * 请使用1号螺丝刀。

- 接线时请参考以下电线径。（根据电流值选择适合的电线。）

型号	推荐电线径[mm ²]	
PYFZ-08 PYFZ-14 PYF11A PYF14T	多股线	0.75~2.5mm ² AWG 18~14
	单芯线	0.75~1.5mm ² AWG 18~16
PYFZ-08-E PYFZ-14-E	多股线	0.75~2.5mm ² AWG 18~14
	单芯线	0.75~1.5mm ² AWG 18~16

背面连接插座

● 焊接端子插座（PY08 (-Y1/-Y3)、PY11 (-Y1/-Y3)、）

● 绕线端子插座（PY08QN (-Y1/-Y3)、PY08QN2 (-Y1/-Y3)、PY11QN (-Y1)、PY11QN2 (-Y1)）

● 印刷电路板用端子插座（PY08-02、PY11-02）

“一般继电器共通注意事项” www.fa.omron.com.cn

4-2-3 “关于背面连接插座”

4-2-5 请参见“端子的焊接”。

MY

MYK

MYQ / MYH

共通选装件（另售）

共通注意事项



承诺事项

承蒙对欧姆龙株式会社（以下简称“本公司”）产品的一贯厚爱和支持，藉此机会再次深表谢意。

如果未特别约定，无论贵司从何处购买的产品，都将适用本承诺事项中记载的事项。

请在充分了解这些注意事项基础上订购。

1. 定义

本承诺事项中的术语定义如下。

- (1) “本公司产品”：是指“本公司”的FA系统机器、通用控制器、传感器、电子/结构部件。
- (2) “产品目录等”：是指与“本公司产品”有关的欧姆龙综合产品目录、FA系统设备综合产品目录、安全组件综合产品目录、电子/机构部件综合产品目录以及其他产品目录、规格书、使用说明书、操作指南等，包括以电子数据方式提供的资料。
- (3) “使用条件等”：是指在“产品目录等”资料中记载的“本公司产品”的使用条件、额定值、性能、运行环境、操作使用方法、使用时的注意事项、禁止事项以及其他事项。
- (4) “客户用途”：是指客户使用“本公司产品”的方法，包括将“本公司产品”组装或运用到客户生产的部件、电子电路板、机器、设备或系统等产品中。
- (5) “适用性等”：是指在“客户用途”中“本公司产品”的(a)适用性、(b)动作、(c)不侵害第三方知识产权、(d)法规法令的遵守以及(e)满足各种规格标准。

2. 关于记载事项的注意事項

对“产品目录等”中的记载内容，请理解如下要点。

- (1) 额定值及性能值是在单项试验中分别在各种条件下获得的值，并不构成对各额定值及性能值的综合条件下获得值的承诺。
- (2) 提供的参考数据仅作为参考，并非可在该范围内一直正常运行的保证。
- (3) 应用示例仅作参考，不构成对“适用性等”的保证。
- (4) 如果因技术改进等原因，“本公司”可能会停止“本公司产品”的生产或变更“本公司产品”的规格。

3. 使用时的注意事項

选用及使用本公司产品时请理解如下要点。

- (1) 除了额定值、性能指标外，使用时还必须遵守“使用条件等”。
- (2) 客户应事先确认“适用性等”，进而再判断是否选用“本公司产品”。“本公司”对“适用性等”不做任何保证。
- (3) 对于“本公司产品”在客户的整个系统中的设计用途，客户应负责事先确认是否已进行了适当配电、安装等事项。
- (4) 使用“本公司产品”时，客户必须采取如下措施：(i)相对额定值及性能指标，必须在留有余量的前提下使用“本公司产品”，并采用冗余设计等安全设计(ii)所采用的安全设计必须确保即使“本公司产品”发生故障时也可将“客户用途”中的危险降到最小程度、(iii)构建随时提示使用者危险的完整安全体系、(iv)针对“本公司产品”及“客户用途”定期实施各项维护保养。
- (5) 因DDoS攻击(分布式DoS攻击)、计算机病毒以及其他技术性有害程序、非法侵入，即使导致“本公司产品”、所安装软件、或者所有的计算机器材、计算机程序、网络、数据库受到感染，对于由此而引起的直接或间接损失、损害以及其他费用，“本公司”将不承担任何责任。
对于(i)杀毒保护、(ii)数据输入输出、(iii)丢失数据的恢复、(iv)防止“本公司产品”或者所安装软件感染计算机病毒、(v)防止对“本公司产品”的非法侵入，请客户自行负责采取充分措施。
- (6) “本公司产品”是作为应用于一般工业产品的通用产品而设计生产的。除“本公司”已表明可用于特殊用途的，或已经与客户有特殊约定的情形外，若客户将“本公司产品”直接用于以下用途的，“本公司”无法作出保证。
 - (a) 必须具备很高安全性的用途（例：核能控制设备、燃烧设备、航空/宇宙设备、铁路设备、升降设备、娱乐设备、医疗设备、安全装置、其他可能危及生命及人身安全的用途）
 - (b) 必须具备很高可靠性的用途（例：燃气、自来水、电力等供应系统、24小时连续运行系统、结算系统、以及其他处理权利、财产的用途等）
 - (c) 具有苛刻条件或严酷环境的用途（例：安装在室外的设备、会受到化学污染的设备、会受到电磁波影响的设备、会受到振动或冲击的设备等）
 - (d) “产品目录等”资料中未记载的条件或环境下的用途
- (7) 除了不适用于上述3.(6)(a)至(d)中记载的用途外，“本产品目录等资料中记载的产品”也不适用于汽车（含二轮车，以下同）。请勿配置到汽车上使用。关于汽车配置用产品，请咨询本公司销售人员。

4. 保修条件

“本公司产品”的保修条件如下。

- (1) 保修期限 自购买之日起1年。（但是，“产品目录等”资料中有明确说明时除外。）
- (2) 保修内容 对于发生故障的“本公司产品”，由“本公司”判断并可选择以下其中之一方式进行保修。
 - (a) 在本公司的维修保养服务点对发生故障的“本公司产品”进行免费修理（但是对于电子、结构部件不提供修理服务。）
 - (b) 对发生故障的“本公司产品”免费提供同等数量的替代品
- (3) 当故障因以下任何一种情形引起时，不属于保修的范围。
 - (a) 将“本公司产品”用于原本设计用途以外的用途
 - (b) 超过“使用条件等”范围的使用
 - (c) 违反本注意事项“3.使用时的注意事項”的使用
 - (d) 非因“本公司”进行的改装、修理导致故障时
 - (e) 非因“本公司”出品的软件导致故障时
 - (f) “本公司”生产时的科学、技术水平无法预见的原因
 - (g) 除上述情形外的其它原因，如“本公司”或“本公司产品”以外的原因（包括天灾等不可抗力）

5. 责任限制

本承诺事项中记载的保修是关于“本公司产品”的全部保证。对于因“本公司产品”而发生的其他损害，“本公司”及“本公司产品”的经销商不负任何责任。

6. 出口管理

客户若将“本公司产品”或技术资料出口或向境外提供时，请遵守中国及各国关于安全保障进出口管理方面的法律、法规。否则，“本公司”有权不予提供“本公司产品”或技术资料。

IC321GC-zh

202307

注：规格如有变更，恕不另行通知。请以最新产品说明书为准。

欧姆龙自动化(中国)有限公司

<http://www.fa.omron.com.cn> 咨询热线：400-820-4535